



Σημείωση

Οι πληροφορίες στο παρόν έγγραφο υπόκεινται σε αλλαγή χωρίς ειδοποίηση. Βεβαιωθείτε ότι η εγκατάσταση, η χρήση και ο χειρισμός της συσκευής πραγματοποιούνται σύμφωνα με τις οδηγίες που αναφέρονται στο παρόν έγγραφο. Αποκλίσεις από τις οδηγίες ενδέχεται να οδηγήσουν σε βλάβη στη συσκευή, υλικές ζημιές, σωματικές βλάβες ή ακόμα και θάνατο. Ο κατασκευαστής και ο εισαγωγέας της συσκευής δεν φέρουν ευθύνη για ενδεχόμενες συνέπειες.

Πληροφορίες για θέματα ασφάλειας

- Φυλάσσετε τη συσκευή μακριά από παιδιά.
- Η θερμοκρασία λειτουργίας κυμαίνεται από -40°C έως $+85^{\circ}\text{C}$ και η θερμοκρασία αποθήκευσης από -40°C έως $+70^{\circ}\text{C}$. Μην αγγίζετε τη συσκευή όταν η θερμοκρασία είναι υψηλή.
- Η συσκευή σας πληροί τις προϋποθέσεις του IP68.
- Μόνο καθαρισμένοι επαγγελματίες επιτρέπεται να εγκαθιστούν, να χειρίζονται και να συντηρούν τη συσκευή.
- Φροντίστε να διακόψετε την τροφοδοσία με ρεύμα κατά την εγκατάσταση.
- Χρησιμοποιείτε εξειδικευμένα μονωμένα εργαλεία και προστατευτικό εξοπλισμό κατά τις εργασίες.
- Μην ενεργοποιήσετε την τροφοδοσία της συσκευής με ρεύμα πριν από την εγκατάστασή της ή πριν δοθεί επιβεβαίωση από επαγγελματίες.
- Μην αγγίζετε τον εξοπλισμό τροφοδοσίας με ρεύμα απευθείας ή με αγωγούς όπως νωπά αντικείμενα. Πριν αγγίξετε οποιαδήποτε επιφάνεια αγωγού ή ακροδέκτη, μετρήστε την τάση στο σημείο επαφής, για να βεβαιωθείτε ότι δεν υπάρχει κίνδυνος ηλεκτροπληξίας.
- Μην αγγίζετε τη συσκευή κατά τη διάρκεια της λειτουργίας γιατί το περίβλημα αναπτύσσει υψηλές θερμοκρασίες.
- Πριν από την εγκατάσταση, την αφαίρεση ή τη συντήρηση της συσκευής, απενεργοποιήστε τον διακόπτη της συσκευής και τους ανάντη και κατάντη διακόπτες. Τοποθετήστε ετικέτες μη ενεργοποίησης κοντά στους ανάντη και κατάντη διακόπτες ή τους διακόπτες κυκλώματος, καθώς και προειδοποιητικές πινακίδες, για να αποφύγετε τυχαία σύνδεση. Η συσκευή μπορεί να ενεργοποιηθεί μόνο μετά την εκτέλεση αυτών των ενεργειών.
- Μην εκθέτετε τη συσκευή σε εύφλεκτα ή εκρηκτικά αέρια ή καπνό. Μην τοποθετείτε τη συσκευή κοντά σε πηγές θερμότητας ή εστίες φλόγας. Μην πραγματοποιείτε εργασίες στη συσκευή σε τέτοια περιβάλλοντα. Εγκαταστήστε τη συσκευή σε περιοχή μακριά από υγρά.

Επισκόπηση προϊόντος

Το προϊόν Smart PV Optimizer αποτελεί μετατροπέα DC-DC για εγκατάσταση πίσω από Φ/Β συστοιχίες. Εκτελεί διαρκή ανίχνευση σημείου μέγιστης ισχύος (MPPT) σε κάθε Φ/Β συστοιχία, για να βελτιώσει την ενεργειακή απόδοση του Φ/Β συστήματος.

Εγκατάσταση και εργασίες

- Για να εξασφαλίσετε η μακροπρόθεσμη, αξιόπιστη λειτουργία της συσκευής, συνιστάται να εκτελείτε τις εξής ενέργειες κάθε εξάμηνο:
 1. Ελέγξτε εάν η συσκευή είναι κατεστραμμένη ή παραμορφωμένη.
 2. Χρησιμοποιήστε την εφαρμογή, για να συνδεθείτε στη συσκευή και ελέγξτε εάν παράγεται συναγερμός. Εάν διαπιστωθεί εξαίρεση, επικοινωνήστε με τον υπεύθυνο εγκατάστασης ή με την τεχνική υποστήριξη.
- Οι ιδιοκτήτες έχουν τη δυνατότητα να βλέπουν πληροφορίες όπως την ενεργειακή απόδοση και τους συναγερμούς της συσκευής στην εφαρμογή FusionSolar.

Πληροφορίες για την απόρριψη και την ανακύκλωση

Αυτό το σύμβολο σημαίνει ότι τα απόβλητα ηλεκτρικού και ηλεκτρονικού εξοπλισμού (ΗΗΕ) και οι μπαταρίες, εφόσον υπάρχουν, θα πρέπει να συλλέγονται και να απορρίπτονται χωριστά και όχι ως αδιαχώριστα αστικά απόβλητα. Με αυτόν τον τρόπο διασφαλίζεται ότι τα απόβλητα ανακυκλώνονται και υποβάλλονται σε επεξεργασία με τρόπο που διατηρούνται τα πολύτιμα υλικά και προστατεύεται η ανθρώπινη υγεία και το περιβάλλον. Για περισσότερες πληροφορίες σχετικά με την επιστροφή, τη συλλογή, τους παράγοντες που επηρεάζουν τη δυνατότητα επαναχρησιμοποίησης, την ανακύκλωση και τις λοιπές μορφές ανάκτησης, τις πιθανές επιπτώσεις ή/και τα σχετικά μέτρα, επικοινωνήστε με τις τοπικές αρχές, τους διανομείς των προϊόντων ή τον κατάστημα που αγοράσατε το προϊόν.





 Wir liefern. Sie bauen. Den Rest macht die Sonne. | Diese Daten stehen bereit auf www.densys-pv5.de



Megjegyzés

A dokumentumban közölt adatok előzetes tájékoztatás nélkül változhatnak. Gondoskodjon arról, hogy a készülék telepítése, használata és működtetése az ezen dokumentumban leírt utasítások szerint történjen. Az utasításoktól való eltérés a készülék károsodásához, anyagi kárhoz, személyi sérüléshez vagy akár halálhoz is vezethet. A készülék gyártója és importőre nem vállal felelősséget az ebből eredő következményekért.

Biztonsági információk

- Tartsa a készüléket gyermekek elől elzárva.
- Az üzemi hőmérséklet -40 °C és $+85\text{ °C}$ között van, a tárolási hőmérséklet pedig -40 °C és $+70\text{ °C}$ közé esik. Ne érintse meg a készüléket magas hőmérsékleten.
- Az Ön készüléke megfelel az IP68 besorolás követelményeinek.
- A készüléket csak képzett szakemberek telepíthetik, működtethetik és tarthatják karban.
- Ügyeljen arra, hogy a telepítés alatt az áram ki legyen kapcsolva.
- A műveletek során használjon speciális szigetelt szerszámokat és védőfelszereléseket.
- Ne kapcsolja be a készüléket, amíg azt szakemberek be nem szerelték vagy jóvá nem hagyták.
- A tápegységet ne érintse meg sem közvetlenül, sem vezetőkkal (pl. nedves tárgyak). Mielőtt bármilyen vezetőfelületet vagy terminált megérintene, mérje meg a feszültséget az érintkezési ponton, hogy megbizonyosodjon arról, hogy nem áll fenn az áramütés veszélye.
- Működés közben ne érintse meg a készüléket, mivel a burkolat felforrósodik.
- A készülék telepítése, eltávolítása vagy karbantartása előtt kapcsolja ki a készüléken lévő kapcsolót, valamint a főlérendelt és az alárendelt kapcsolókat. Helyezzen el „Ne kapcsolja be” feliratú címkéket a főlérendelt és az alárendelt kapcsolók vagy áramköri megszakítók közelében, valamint figyelmeztető táblákat a véletlen csatlakoztatás megelőzése érdekében. A készüléket csak az után szabad bekapcsolni, hogy ezek a műveletek megtörténtek.
- Ne tegye ki a készüléket gyúlékony vagy robbanásveszélyes gáznak vagy füstnek. Ne helyezze a készüléket hőforrások vagy nyílt láng közelébe. Ilyen környezetben ne végezzen semmilyen műveletet a készüléken. A készüléket folyadékoktól távol eső helyre telepítse.

Terméktékinvés

A Smart PV Optimizer egy olyan DC-DC konverter, amelyet PV-modulok mögé telepítenek. Folyamatosan végzi a maximális teljesítménypont nyomkövetését (MPPT) minden egyes PV-modulon a PV-rendszer energiahozamának javítása érdekében.

Telepítés és műveletek

- Annak érdekében, hogy a készülék hosszú ideig megbízhatóan működjön, ajánlott félévente elvégezni a következő műveleteket:
 1. Ellenőrizze, hogy a készülék sérült vagy deformálódott-e.
 2. Csatlakozzon a készülékhez az alkalmazáson keresztül, és ellenőrizze, hogy történik-e riasztás. Ha bármilyen kivételt talál, lépjen kapcsolatba a telepítővel vagy a műszaki támogatással.
- A tulajdonosok a FusionSolar alkalmazásban olyan információkat tekinthetnek meg, mint például az energiahozamok és a készülékriasztások.

Hulladékkezelési és újrahasznosítási információk

Ez a szimbólum azt jelenti, hogy a hulladék elektromos és elektronikai készülékeket (EEE), valamint az akkumulátorokat (ha vannak) külön kell gyűjteni és ártalmatlanítani, nem pedig szelektálatlan kommunális hulladékként. Ez biztosítja, hogy a hulladék termékek újrahasznosításra kerüljenek, illetve olyan módon kezeljék őket, amely megőrzi az értékes anyagokat, valamint óvja az emberi egészséget és a környezetet. A visszavétellel, a begyűjtéssel, illetve az újrafelhasználással, az újrafeldolgozással és a visszanyerés egyéb formáihoz való hozzájárulásban játszott szerepekkel, a lehetséges hatásokkal és/vagy a vonatkozó intézkedésekkel kapcsolatos további információkért, forduljon a helyi hatóságokhoz, forgalmazókhöz, gyártókhöz és/vagy a megfelelő szolgáltatóhoz.



Piezīme

Šajā dokumentā ietvertā informācija var tikt mainīta bez iepriekšēja brīdinājuma. Raugieties, lai ierīce tiktu uzstādīta, izmantota un ekspluatēta atbilstoši vadlīnijām, kas izklāstītas šajā dokumentā. Atkāpes no šīm vadlīnijām var izraisīt ierīces bojājumus, īpašuma bojājumus, personu traumas vai pat nāvi. Ierīces ražotājs un importētājs neatbild par šādām sekām.

Drošības informācija

- Glabājiet ierīci bērniem nepieejamā vietā.
- Darba temperatūras diapazons ir no -40°C līdz $+85^{\circ}\text{C}$, un glabāšanas temperatūras diapazons ir no -40°C līdz $+70^{\circ}\text{C}$. Nepieskarieties ierīcei, kad tā ir karsta.
- Jūsu ierīce atbilst IP68 prasībām.
- Ierīci drīkst uzstādīt, ekspluatēt un apkopt tikai kvalificēti profesionāļi.
- Raugieties, lai uzstādīšanas laikā būtu izslēgta ierīces barošana.
- Eksploatācijas laikā izmantojiet īpašus izolētos instrumentus un aizsarglīdzekļus.
- Neieslēdziet ierīci, pirms to ir uzstādījuši vai pārbaudījuši profesionāļi.
- Nepieskarieties barošanas ierīcēm nedz tieši, nedz ar elektrības vadītājiem, piemēram, mitriem priekšmetiem. Pirms pieskaršanās vadītāju virsmai vai spailēm izmēriet spriegumu kontaktpunktā, lai pārliecinātos, ka nepastāv strāvas trieciena risks.
- Nepieskarieties ierīcei, kamēr tā darbojas, jo tās korpusus kļūst karsti.
- Pirms ierīces uzstādīšanas, noņemšanas vai apkopšanas izslēdziet ierīces slēdzi un slēdzus pirms un pēc ierīces. Piestipriniet etiķetes "Neieslēgt" pie slēdža pirms ierīces un slēdža pēc ierīces, kā arī brīdinājuma zīmes, lai nepieļautu nejašu savienojumu. Ierīci drīkst ieslēgt tikai pēc tam, kad ir veiktas minētās darbības.
- Nepakļaujiet ierīci uzliesmojošai vai sprādzienbīstamai gāzei vai dūmiem. Nenovietojiet ierīci karstuma vai uguns avotu tuvumā. Neveiciet nekādas darbības ierīcei šādā vidē. Uzstādiet ierīci zonā, kurā nav šķidrumu.

Produkta apskats

Smart PV Optimizer ir līdzstrāvas-līdzstrāvas pārveidotājs, ko uzstāda aiz fotoelementu moduļiem. Tas nepārtraukti veic sekošanu maksimālās jaudas punktam (MPPT) katrā fotoelementu modulī, lai uzlabotu fotoelementu sistēmas enerģijas ieguvu.

Uzstādīšana un ekspluatācija

- Lai nodrošinātu to, ka ierīce darbojas ilgi un uzticami, iesakām jums reizi pusgadā veikt tālāk minētās darbības.
 1. Pārbaudīt, vai ierīce nav bojāta vai deformēta.
 2. Pieslēgties ierīcei, izmantojot lietotni, un pārbaudīt, vai nav ģenerēts brīdinājums. Ja tiek konstatēts izņēmums, sazinieties ar uzstādītāju vai tehniskā atbalsta dienestu.
- Īpašnieki var skatīt informāciju, piemēram, par enerģijas ieguvu un ierīces brīdinājumus lietotnē FusionSolar.

Informācija par utilizāciju un otrreizējo pārstrādi

Šis simbols nozīmē, ka elektrisko un elektronisko iekārtu atkritumi (EEIA) un akumulatori, ja tādi ir, ir jāsavāc un jāutilizē atsevišķi, nevis kā nešķīroti sadzīves atkritumi. Tas nodrošina, ka atkritumu produkti tiek reciklēti un apstrādāti tādā veidā, lai tiktu saglabāti vērtīgi materiāli un aizsargāta cilvēku veselība un vide. Lai iegūtu vairāk informācijas par atgriešanu, savākšanu, iespējām veicināt atkārtotu izmantošanu, reciklēšanu un citus materiālu atgūšanas veidus, potenciālo ietekmi un/vai saistītajiem pasākumiem, lūdzu, sazinieties ar savām vietējām iestādēm, izplatītājiem, ražotāju un/vai attiecīgo pakalpojumu sniedzēju.



Pastaba

Šiame dokumente pateikta informacija gali būti keičiama nepranešus. Užtikrinkite, kad įrenginys būtų sumontuotas, naudojamas ir eksploatuojamas pagal šiame dokumente pateiktas rekomendacijas. Nukrypimai nuo rekomendacijų gali sukelti įrenginio sugadinimą, padaryti materialinės žalos, sukelti asmens sužalojimą ar net mirtį. Įrenginio gamintojas ir importuotojas neatsako už jokiais dėl to kilusias pasekmes.

Saugos informacija

- Įrenginį laikykite vaikams nepasiekiamoje vietoje.
- Darbinė temperatūra svyruoja nuo -40°C iki $+85^{\circ}\text{C}$, o laikymo temperatūra – nuo -40°C iki $+70^{\circ}\text{C}$. Nelieskite įrenginio esant aukštai temperatūrai.
- Jūsų įrenginys atitinka IP68 reikalavimus.
- Įrenginį montuoti, naudoti ir atlikti jo techninę priežiūrą leidžiama tik kvalifikuotiems specialistams.
- Įsitikinkite, kad montavimo metu maitinimas yra išjungtas.
- Darbo metu naudokite tam skirtus izoliuotus įrankius ir apsaugines priemones.
- Neįjunkite įrenginio, kol jis nėra sumontuotas arba patvirtintas specialistų.
- Nelieskite maitinimo įrangos tiesiogiai arba laidininkais, pvz., drėgnais daiktais. Prieš paliesdami bet kokį laidininko paviršių ar grybtą, išmatuokite įtampą sąlyčio taške, kad įsitikintumėte, jog nėra elektros smūgio pavojaus.
- Nelieskite veikiančio įrenginio, nes korpusas įkaista.
- Prieš montuodami, išimdami arba prižiūrėdami įrenginį, išjunkite įrenginio jungiklį ir jo įeinančios ir išeinančios srovės grandies jungiklius. Prie įeinančios ir išeinančios jungiklių ar jungtuvų pritvirtinkite žymas „Neįjungti“, taip pat įspėjamuosius ženklus, kad būtų apsisaugota nuo atsitiktinio įjungimo. Įrenginį galima įjungti tik atlikus šiuos veiksmus.
- Nelaikykite įrenginio prie liepsniųjų arba sprogiųjų dujų arba ten, kur yra dūmų. Nestatykite įrenginio šalia šilumos šaltinių arba ugnies šaltinių. Tokioje aplinkoje su įrenginiu neatlikite jokių veiksmų. Įrenginį montuokite toli nuo skysčių esančioje vietoje.

Gaminio apžvalga

„Smart PV Optimizer“ yra nuolatinės srovės NS-NS keitiklis, montuojamas už fotovoltinių modulių. Jis nuolat atlieka kiekvieno fotovoltinio modulio didžiausios galios taško sekimą (MPPT), kad pagerintų fotovoltinės sistemos energijos išėigą.

Montavimas ir eksploatavimas

- Norint užtikrinti, kad įrenginys veiktų patikimai ilgą laiką, rekomenduojama kas pusę metų atlikti toliau nurodytus veiksmus.
 1. Patikrinkite, ar įrenginys nėra pažeistas arba deformuotas.
 2. Per programėlę prisijunkite prie įrenginio ir patikrinkite, ar generuojamas pavojaus signalas. Jei nustatomas koks nors nukrypimas, kreipkitės į montuotoją arba techninės pagalbos tarnybą.
- Savininkai „FusionSolar“ programėlėje gali peržiūrėti tokią informaciją kaip energijos išėiga ir įrenginio pavojaus signalai.

Utilizavimo ir perdavimo informacija

Šis simbolis reiškia, kad elektros ir elektroninės įrangos (EEI) atliekos ir maitinimo elementai, jei tokių yra, turi būti surenkami ir utilizuojami atskirai, o ne kaip nerūšiuotos komunalinės atliekos. Taip užtikrinama, kad atliekos bus perdirkamos ir apdorojamos taip, kad būtų išsaugotos vertingos medžiagos ir apsaugota žmonių sveikata bei aplinka. Norėdami gauti daugiau informacijos apie gražinimą, surinkimą, vaidmenį prisidedant prie pakartotinio naudojimo, perdirkimo ir kitų panaudojimo formų, galima poveikį ir (arba) susijusias priemones, kreipkitės į vietos valdžios institucijas, platintojus, gamintoją ir (arba) atitinkamą paslaugų teikėją.



Белешка

Информациите во овој документ може да бидат изменети без претходна најава. Уредот треба да се монтира, да се користи и со него да се ракува според упатствата што се наведени во овој документ. Отстапувањата од упатствата може да доведат до оштетување на уредот, оштетување на имотот, телесна повреда, па дури и смрт. Производителот и увозникот на уредот не се одговорни за никакви последици што ќе настанат.

Информации за безбедност

- Чувајте го уредот подалеку од дофат на деца.
- Опсегот на работната температура е од -40°C до $+85^{\circ}\text{C}$, а опсегот на температурата за чување е од -40°C до $+70^{\circ}\text{C}$. Не допирајте го уредот на високи температури.
- Уредот ги исполнува барањата од IP68.
- Само квалификувани стручни лица имаат дозвола за монтирање, ракување и одржување на уредот.
- Напојувањето треба да биде исклучено во текот на монтирањето.
- Користете наменски изолирани алати и заштитна опрема во текот на операциите.
- Не вклучувајте го уредот пред да се монтира или пред да добиете потврда од стручни лица.
- Не допирајте ја опремата за напојување директно или со спроводници како што се влажни предмети. Пред да допирате површина на спроводник или терминал, измерете го напонот во точката на контакт за да се уверите дека не постои ризик од струен удар.
- Не допирајте го уредот додека работи бидејќи обвивката станува топла.
- Пред монтирањето, отстранувањето или одржувањето на уредот, исклучете го прекинувачот на уредот и неговите прекинувачи за нагорен и надолен проток. Залепете етикети „Не вклучувај“ во близина на прекинувачите или автоматските прекинувачи за нагорен и надолен проток, како и знаци за предупредување за да спречите случајно поврзување. Уредот може да се вклучи само откако ќе се преземат овие дејства.
- Не изложувајте го уредот на запалив или експлозивен гас или чад. Не ставајте го уредот во близина на извори на топлина или извори на оган. Не вршете никаква операција на уредот во такви околини. Монтирајте го уредот на место подалеку од течности.

Преглед на производот

Smart PV Optimizer е претворач на едностранна во едностранна струја монтиран зад фотоволтаичните модули. Постојано врши следење на точката на максимална моќност (MPPT) на секој фотоволтаичен модул за да се подобри приносот на енергија од фотоволтаичниот систем.

Монтирање и операции

- За да осигурите дека уредот ќе работи правилно долго време, се препорачува да ги вршите следниве операции на секои шест месеци:
 1. Проверете дали уредот е оштетен или деформиран.
 2. Поврзете го уредот преку апликацијата и проверете дали ќе се создаде аларм. Ако се пронајде некаква грешка, контактирајте со монтерот или со техничката поддршка.
- Сопствениците може да ги прегледаат информациите како што се информациите за добиена енергија и за алармите на уредот во апликацијата FusionSolar.

Информации за фрлање и рециклирање

Овој симбол значи дека отпадната електрична и електронска опрема (ЕЕЕ) и батериите, ако ги има, треба да се собираат и да се фрлаат посебно, а не како несортиран отпад од домаќинствата. На тој начин ќе се обезбеди дека отпадните производи ќе се рециклираат и ќе се третираат на начин што ги зачувува вредните материјали и го заштитува здравјето на луѓето и околината. За повеќе информации во врска со враќањето, собирањето и рециклирањето, контактирајте со локалните власти, дистрибутерите, производителот или релеванниот давател на услуги.



Napomena

Informacije u ovom dokumentu podliježu promjeni bez prethodne najave. Ovaj uređaj mora da se montira, koristi i njime mora da se upravlja u skladu sa smjernicama navedenim u ovom dokumentu. Odstupanje od smjernica može prouzrokovati oštećenje uređaja, štetu na imovini, fizičke povrede ili čak smrtni slučaj. Proizvođač i uvoznik uređaja ne snose odgovornost ni za kakve nastale posljedice.

Informacije o bezbjednosti

- Držite uređaj van domašaja djece.
- Radna temperatura je u rasponu od -40 °C do +85 °C, a temperatura skladištenja od -40 °C do +70 °C. Nemojte dodirivati uređaj pri visokim temperaturama.
- Ovaj uređaj ispunjava uslove zaštite IP68.
- Samo kvalifikovani stručnjaci mogu da instaliraju ovaj uređaj, da upravljaju njime i da ga održavaju.
- Napajanje mora da bude isključeno tokom instalacije.
- Tokom rada koristite namjenske izolovane alate i zaštitnu opremu.
- Nemojte uključivati uređaj na napajanje prije nego što bude montiran ili prije nego što dobijete potvrdu od stručnih lica.
- Nemojte dodirivati opremu za napajanje direktno niti provodnicima kao što su vlažni predmeti. Prije nego što dodirnete bilo koju površinu provodnika ili priključak, izmjerite napon na kontaktnoj tački da biste bili sigurni da nema rizika od strujnog udara.
- Nemojte dodirivati ovaj uređaj dok radi jer se kućište zagrijava.
- Prije instaliranja, uklanjanja ili održavanja uređaja, isključite prekidač na uređaju i prekidače koji sa nalaze ispred i iza uređaja. Nalijepite oznaku „Zabranjeno uključivanje“ pored prekidača ispred i iza uređaja ili rastavljača, kao i znakove upozorenja, kako bi se spriječilo slučajno povezivanje. Uređaj se smije uključiti samo nakon što se preduzmu ove mjere.
- Ne izlažite uređaj zapaljivim ili eksplozivnim gasovima ili dimu. Ne postavljajte uređaj u blizini izvora toplote ili plamena. Nemojte obavljati nikakve radnje na uređaju u takvim okruženjima. Montirajte uređaj na mjesto koje je udaljeno od tečnosti.

Pregled proizvoda

Smart PV Optimizer je pretvarač jednosmjerne struje DC-DC koji se montira iza PV modula. On neprekidno prati tačke maksimalne snage (tehnologija MPPT) na svakom PV modulu kako bi poboljšao prinos energije PV sistema.

Instalacija i rad

- Da biste omogućili dugotrajan pouzdan rad ovog uređaja, savjetujemo da na pola godine uradite sljedeće:
 1. Provjerite da li je uređaj oštećen ili deformisan.
 2. Povežite se na uređaj pomoću aplikacije i provjerite da li je generisan neki alarm. U slučaju bilo kakvih nepravilnosti, obratite se instalateru ili tehničkoj podršci.
- Vlasnici mogu da vide informacije kao što su prinosi energije ili alarmi uređaja u aplikaciji FusionSolar.

Informacije o odlaganju i recikliranju

Ovaj simbol označava da se otpadna električna i elektronska oprema (EEE) i baterije, ako postoje, moraju odvojeno prikupljati i uklanjati, a ne u nerazvrstanom komunalnom otpadu. Na taj način se obezbjeđuje recikliranje i tretiranje otpadnih proizvoda na način koji čuva vrijedne materijale i štiti ljudsko zdravlje i okolinu. Više informacija o vraćanju, prikupljanju, ulogama u doprinosenju ponovnom korišćenju, recikliranju i drugim načinima obnavljanja materijala, mogućim dejstvima ili/i povezanim mjerama, potražite od lokalnih vlasti, distributera, proizvođača i/ili odgovarajućeg pružaoca usluga.



- EL** Πριν εγκαταστήσετε τον εξοπλισμό, διαβάστε προσεκτικά το εγχειρίδιο χρήσης, για να εξοικειωθείτε με τις πληροφορίες του προϊόντος και τις προφυλάξεις ασφαλείας. Η εγγύηση του προϊόντος δεν καλύπτει ζημιές στον εξοπλισμό που προκαλούνται από μη τήρηση των οδηγιών αποθήκευσης, μεταφοράς, εγκατάστασης και χρήσης που καθορίζονται σε αυτό το έγγραφο και στο εγχειρίδιο χρήσης. Μπορείτε να σαρώσετε τον κωδικό QR στο μπροστινό εξώφυλλο αυτού του εγγράφου, για να δείτε το εγχειρίδιο χρήσης και τις προφυλάξεις ασφαλείας. Οι πληροφορίες στο παρόν έγγραφο υπόκεινται σε αλλαγή χωρίς ειδοποίηση.
- HU** A berendezés telepítése előtt olvassa el figyelmesen a felhasználói kézikönyvet, hogy megismerje a termékinformációkat és a biztonsági óvintézkedéseket. A termékgarancia nem terjed ki a jelen dokumentumban és a felhasználói kézikönyvben meghatározott tárolási, szállítási, telepítési és használati utasítások be nem tartása miatt bekövetkezett készülékkárookra. Olvassa be a jelen dokumentum előlapján található QR-kódot a felhasználói kézikönyv és a biztonsági óvintézkedések megtekintéséhez. A dokumentumban közölt adatok előzetes értesítés nélkül változhatnak.
- LV** Pirms iekārtas uzstādīšanas rūpīgi izlasiet lietotāja rokasgrāmatu, lai iepazītos ar informāciju par produktu un drošības pasākumiem. Produkta garantija neattiecas uz iekārtas bojājumiem, kas radušies, neievērojot šajā dokumentā un lietotāja rokasgrāmatā norādītos glabāšanas, transportēšanas, uzstādīšanas un lietošanas norādījumus. Varat skenēt QR kodu uz šī dokumenta priekšējā vāka, lai apskatītu rokasgrāmatu un drošības norādījumus. Šajā dokumentā ietvertā informācija var tikt mainīta bez iepriekšēja brīdinājuma.
- LT** Prieš montuodami įrangą, atidžiai perskaitykite naudojimo instrukciją, kad susipažintumėte su informacija apie gaminį ir saugos atsargumo priemonėmis. Gaminio garantija neapima įrangos pažeidimų, atsiradusių nesilaikant šiame dokumente ir naudojimo instrukcijoje nurodytų laikymo, transportavimo, montavimo ir naudojimo nurodymų. Galite nuskaityti QR kodą, esantį šio dokumento priekiniame viršelyje, kad peržiūrėtumėte naudojimo instrukciją ir saugos priemones. Šiame dokumente pateikta informacija gali būti keičiama nepranešus.
- MK** Пред монтирањето на опремата, внимателно прочитајте го прирачникот за корисници за да се запознаете со информациите за производот и безбедносните мерки на претпазливост. Гаранцијата за производот не покрива оштетување на опремата предизвикана поради непридржување до насоките за складирање, пренос, монтирање и користење што се наведени во овој документ и во прирачникот за корисници. Може да го скенирате QR-кодот на предната корица од овој документ за да го прегледате прирачникот за корисници и безбедносните мерки на претпазливост. Информациите во овој документ може да бидат изменети без претходна најава.
- CNR** Prije montiranja opreme pažljivo pročitajte korisničko uputstvo da biste se upoznali sa informacijama o proizvodu i mjerama bezbjednosti. Garancija ovog proizvoda ne pokriva oštećenja opreme koja nastanu uslijed nepoštovanja smjernica za skladištenje, transport, ugradnju i korišćenje, koje su navedene u ovom dokumentu i uputstvu za korisnike. Skenirajte QR kôd na naslovnoj stranici ovog dokumenta da pregledate uputstvo za korisnike i mjere bezbjednosti. Informacije u ovom dokumentu podliježu promjeni bez prethodne najave.

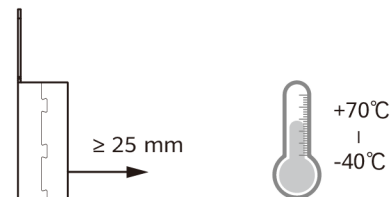
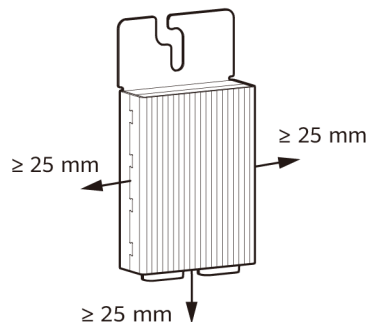
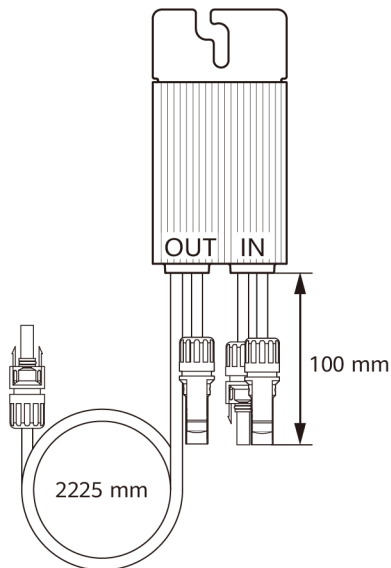

1

EL Απαιτήσεις εγκατάστασης**HU** Telepítési követelmények**LV** Uzstādīšanas prasības**LT** Montavimo reikalavimai**MK** Барања за монтирање**CNR** Zahtjevi za montažu

EL Βεβαιωθείτε ότι κάθε Φ/Β συστοιχία στη Φ/Β στοιχειοσειρά διαθέτει βελτιστοποιητή MERC-600W-PA0. Η εικόνα παρουσιάζει τις συνιστώμενες αποστάσεις εγκατάστασης.

HU Győződjön meg arról, hogy a PV-fűzér minden egyes PV-modulja fel van szerelve egy MERC-600W-PA0 optimalizálóval. Az ábra az ajánlott beépítési távolságokat mutatja.

LV Nodrošiniet, lai katrs PV modulis PV virtenē būtu aprīkots ar MERC-600W-PA0 optimizētāju. Attēlā redzami ieteicamie uzstādīšanas attālumi.

LT Užtikrinkite, kad kiekvienas PV eilės PV modulis turėtų MERC-600W-PA0 optimizatorių. Paveiksle parodyti rekomenduojami montavimo atstumai.

MK Осигурете се дека секој PV модул во PV низата е опремен со оптимизатор MERC-600W-PA0. Сликата ги прикажува препорачаните растојанија за монтирање.

CNR Osigurajte da svaki fotonaponski modul u fotonaponskoj žici ima optimizator MERC-600W-PA0. Na slici su prikazani preporučeni razmaci za montažu.

2

EL Εγκατάσταση της συσκευής

HU A készülék telepítése

LV Ierīces uzstādīšana

LT Įrenginio montavimas

MK Монтирање на уредот

CNR Montaža uređaja

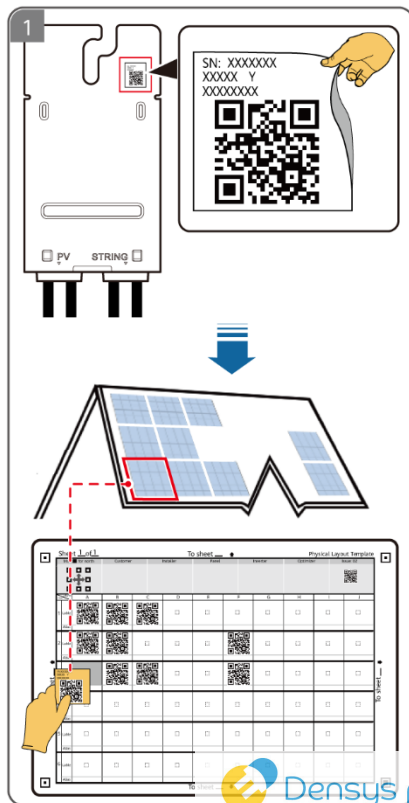

2

EL Εγκατάσταση με χρήση βίδας ταφ

HU Telepítés kalapácsfejű csavar használatával

LV Uzstādīšana, izmantojot T formas bulvskrūvi

LT Montavimas naudojant T formos varžtą

MK Монтирање со користење T-завртка

CNR Montaža pomoću vijaka u obliku slova T

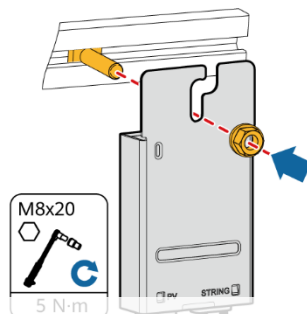

EL Εγκατάσταση με χρήση διάταξης με κοχλία

HU Telepítés csavarszerkezet használatával

LV Uzstādīšana, izmantojot bulvskrūves bloku

LT Montavimas naudojant varžtų sąranką

MK Монтирање со користење склоп на завртка

CNR Montaža pomoću sklopa vijaka

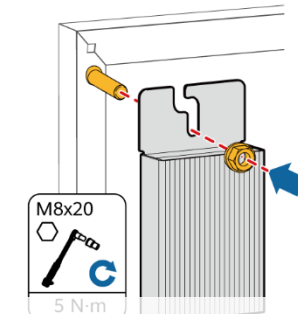

EL Εγκατάσταση με χρήση βραχίονα στήριξης

HU Telepítés rögzítő konzol használatával

LV Uzstādīšana, izmantojot montāžas kronšteinu

LT Montavimas naudojant tvirtinimo laikiklį

MK Монтирање со користење држач за монтирање

CNR Montaža pomoću montažnog nosača

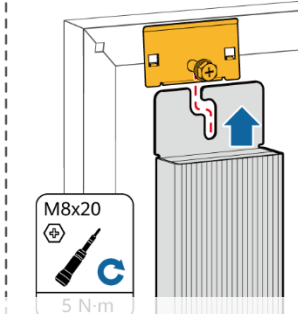

Densys pv5

Wir liefern. Sie bauen. Den Rest macht die Sonne.

Diese Daten stehen bereit auf www.densys-pv5.de

3

EL Σύνδεση των καλωδίων

HU Csatlakozókábelek

LV Kabeļu pievienošana

LT Jungiamieji kabeliai

MK Кабли за поврзување

CNR Povezivanje kablova

1

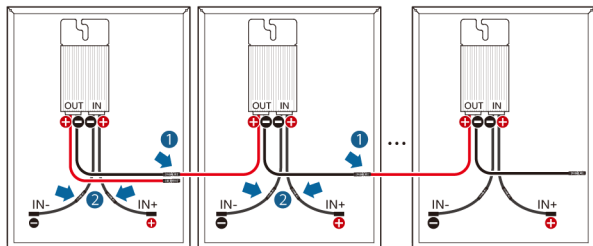

EL Συνδέστε τις εξόδους του βελτιστοποιητή, για να σχηματίσετε μια στοιχειοσειρά Φ/Β και συνδέστε τις εισόδους του βελτιστοποιητή με τις Φ/Β συστοιχίες.

HU PV-fűzér kialakításához csatlakoztassa az optimalizáló kimeneteit, és az optimalizáló bemeneti csatlakoztassa a PV-modulokhoz.

LV Savienojiet optimizētāja izejas, lai izveidotu fotoelementu ķēdi, un savienojiet optimizētāja ieejas ar fotoelementu moduļiem.

LT Sujunkite optimizatoriaus išėjimus, kad suformuotumėte fotovoltinių modulių grandinę, ir prijunkite optimizatoriaus įėjimus prie fotovoltinių modulių.

MK Поврзете ги излезите на оптимизаторот за да формирате низа на фотоволтаици и поврзете ги влезовите на оптимизаторот со фотоволтаичните модули.

CNR Povežite izlaze optimizatora kako biste formirali PV niz i povežite ulaze optimizatora na PV module.

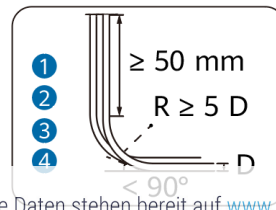
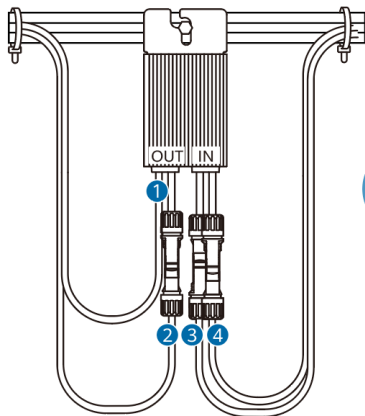
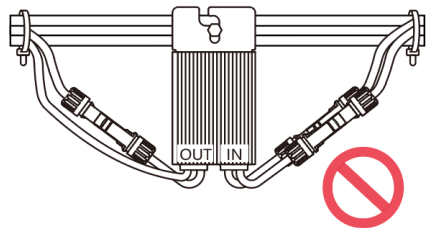

Densys pv5

Wir liefern. Sie bauen. Den Rest macht die Sonne.

Diese Daten stehen bereit auf www.densys-pv5.de

3

EL Σύνδεση των καλωδίων

HU Csatlakozókábelek

LV Kabeļu pievienošana

LT Jungiamieji kabeliai

MK Кабли за поврзување

CNR Povezivanje kablova

2

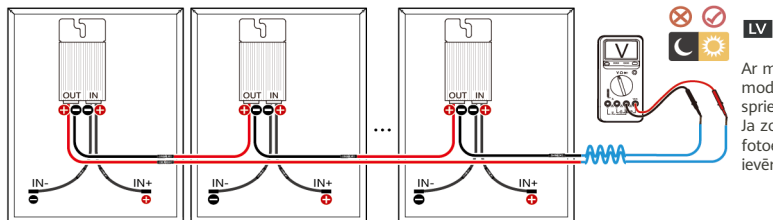

LV

Ar multimetru izmēriet fotoelementu ķēdes spriegumus. Katra fotoelementu moduļa spriegumam jābūt 1 V (pielaide: $\pm 5\%$), un fotoelementu ķēdes sprieguma vērtībai (pielaide: $\pm 5\%$) jābūt vienādai ar optimizētāju skaitu ķēdē. Ja zondes ir pieslēgtas pretēji, izmērītais spriegums ir negatīva vērtība. Ja fotoelementu spriegums nav normāls, pārbaudiet kabeļu savienojumus, ievērojot lietotāja rokasgrāmatas norādījumus.

EL Χρησιμοποιήστε ένα πολύμετρο, για να μετρήσετε τις τάσεις της Φ/Β στοιχειοσειράς. Η τάση κάθε Φ/Β συστοιχίας πρέπει να είναι 1 V (ανοχή: $\pm 5\%$) και η τιμή τάσης (ανοχή: $\pm 5\%$) της Φ/Β στοιχειοσειράς πρέπει να ισούται με τον αριθμό των βελτιστοποιητών στη στοιχειοσειρά. Εάν οι αισθητήρες συνδεθούν αντίστροφα, οι μετρούμενες τάσεις εμφανίζονται ως αρνητικές τιμές. Αν οι τάσεις στη Φ/Β στοιχειοσειρά δεν είναι φυσιολογικές, ελέγξτε τις συνδέσεις των καλωδίων ανατρέχοντας στο εγχειρίδιο χρήσης.

LT

Fotovoltinės eilės įtampai išmatuoti naudokite multimetrą. Kiekvieno fotovoltinio modulio įtampa turi būti 1 V (leistinas nuokrypis: $\pm 5\%$), o fotovoltinės eilės įtampos vertė (leistinas nuokrypis: $\pm 5\%$) turi būti lygi optimizatorių skaičiui eilėje. Jei zondai prijungti atvirkščiai, išmatuotos įtampos vertės yra neigiamos. Jei fotovoltinės eilės įtampa yra neįprasta, patikrinkite kabelių jungtis, vadovaudamiesi naudotojo žinynu.

HU A PV-fűzőrek feszültségének a méréséhez használjon multimétert. Az egyes PV-modulok feszültsége 1 V kell, hogy legyen (tolerancia: $\pm 5\%$), a PV-fűzőr feszültségének értéke (tolerancia $\pm 5\%$) pedig egyenlő kell, hogy legyen a PV-fűzőrben lévő optimalizálók számával. Ha a szondák fordítva vannak csatlakoztatva, a mért feszültségek negatív értékek. Ha a PV-fűzőr feszültségei rendellenesek, ellenőrizze a kábelcsatlakozásokat a felhasználói kézikönyvben leírtak alapján.

MK

Користете мултиметар за да ги мерите напоните на низата на фотоволтаици. Напонот на секој фотоволтаичен модул треба да биде 1 V (толеранција: $\pm 5\%$), а вредноста на напонот (толеранција: $\pm 5\%$) на низата на фотоволтаици треба да биде еднаква на бројот на оптимизатори во низата. Ако сондите се поврзани по обратен редослед, измерените напони се негативни вредности. Ако напоните на низата на фотоволтаици се невообичаени, проверете ги поврзувањата на кабелот според упатството за корисници.

CNR Izmerite napone FN niza pomoću multimetra. Napon svakog FN modula treba da bude 1 V (tolerancija: $\pm 5\%$), a naponska vrijednost (tolerancija: $\pm 5\%$) FN niza treba da bude jednaka broju optimizatora u nizu. Ako su sonde obrnuto spojene, izmjereni naponi su negativne vrijednosti. Ako naponi PV niza nijesu normalni, provjerite da li su kablovi spojeni u skladu sa korisničkim uputstvom.



Densys pv5

Wir liefern. Sie bauen. Den Rest macht die Sonne.

Diese Daten stehen bereit auf www.densys-pv5.de

3

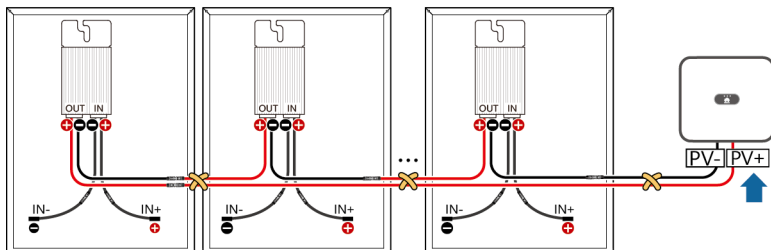

EL Συνδέστε τη Φ/Β στοιχειοσειρά στον αντιστροφέα μόνο αφού διασφαλίσετε ότι η τάση της Φ/Β στοιχειοσειράς είναι σωστή. Διαφορετικά, μπορεί να προκληθεί ζημιά στους βελτιστοποιητές. Συνιστάται να ελαχιστοποιείτε την απόσταση μεταξύ των θετικών και αρνητικών καλωδίων των βελτιστοποιητών.

HU Csak akkor csatlakoztassa a PV-fűzést az inverterhez, ha meggyőződött arról, hogy a PV-fűzés feszültsége megfelelő. Ellenkező esetben az optimalizálók károsodhatnak. Javasoljuk, hogy minimalizálja az optimalizálók pozitív és negatív kábeljei közötti távolságot.

LV Savienojiet PV virteni ar inverteru tikai pēc tam, kad būsit pārliecinājušies, vai PV virtenes spriegums ir pareizs. Pretējā gadījumā optimizētāji var tikt bojāti. Iesakām līdz minimumam samazināt attālumu starp optimizētāju pozitīvajiem un negatīvajiem kabeljiem.

LT Prijunkite PV eilę prie inverterio tik įsitikinę, kad PV eilės įtampa yra tinkama. Antraip gali būti pažeisti optimizatoriai. Rekomenduojama, kad atstumas tarp teigiamų ir neigiamų optimizatorių kabelių būtų kuo mažesnis.

MK Поврзувајте ја PV низата со инвертерот само откако ќе се осигурите дека напонот на PV низата е точен. Во спротивно, може да се оштетат оптимизаторите. Се препорачува да се сведе на минимум растојанието помеѓу позитивните и негативните кабли на оптимизаторите.

CNR Povežite fotonaponsku žicu sa inverterom tek nakon što osigurate da je napon fotonaponske žice ispravan. U suprotnom, optimizatori mogu da se oštete. Preporučuje se minimalan razmak između pozitivnih i negativnih kablova optimizatora.

4

EL Φυσική διάταξη

HU Fizikai elrendezés

LV Fiziskais izkārtojums

LT Fizinis išdėstymas

MK Физички распоред

CNR Fizički raspored

1



EL Βγάλτε μια φωτογραφία του προτύπου φυσικής διάταξης.

HU Készítsen fényképet a fizikai elrendezés sablonjáról.

LV Uzņemiet fiziskā izkārtojuma parauga fotoattēlu.

LT Nufotografuokite fizinio išdėstymo šablona.

MK Фотографирајте го шаблонот на физичкиот распоред.

2



EL Δημιουργήστε μια φυσική διάταξη.

HU Hozzon létre fizikai elrendezést.

LV Izveidojiet fizisko izkārtojumu.

LT Sukurkite fizinio išdėstymo schemą.

MK Создајте физички распоред.



CNR Napravite fotografiju šablona fizičkog rasporeda

Wir liefern. Sie bauen. Den Rest macht die Sonne.

CNR Napravite fizički raspored

Diese Daten stehen bereit auf www.densys-pv5.de

5

EL Έλεγχος κατάστασης βελτιστοποιητή

HU Az optimalizáló állapotának ellenőrzése

LV Optimizētāja statusa pārbaude.

LT Optimizatoriaus būsenos tikrinimas

MK Проверка на статусот на оптимизаторот

CNR Provjera statusa optimizatora

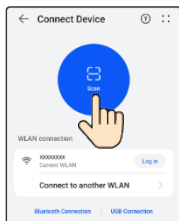

EL Συνδεθείτε στην εφαρμογή FusionSolar ως υπεύθυνος εγκατάστασης, επιλέξτε **Services > Commission Device** και συνδεθείτε στο ενεργό σημείο πρόσβασης σε WLAN του αντιστροφέα.

HU Jelentkezzen be telepítőként a FusionSolar alkalmazásba, válassza a **Szolgáltatások > Készülék üzembe helyezés** menüpontot, és csatlakozzon az inverter WLAN-hotspotjához.

EL Συνδεθείτε στην οθόνη ενεργοποίησης του αντιστροφέα ως υπεύθυνος εγκατάστασης, επιλέξτε **Monitor**, επιλέξτε τη στοιχειοσειρά Φ/Β και ελέγξτε την κατάσταση του βελτιστοποιητή.

HU Jelentkezzen be telepítőként az inverter üzembelyezéséi képernyőjére, válassza a **Készülékfelügyelet** menüpontot, válassza ki a PV-fűzért, és ellenőrizze az optimalizáló állapotát.

LV Piesakieties lietotnē FusionSolar kā uzstādītājs, izvēlieties **Services > Commission Device** un pievienojieties invertora WLAN tīklājam.

LT Prisijunkite prie „FusionSolar“ programėlės kaip montuotojas, pasirinkite **Services > Commission Device** ir prisijunkite prie keitiklio WLAN viešiosios interneto priegios taško.

LV Piesakieties invertora nodošanas ekspluatācijā ekrānā kā uzstādītājs, izvēlieties **Monitor**, atlasiet fotoelementu ķēdi un pārbaudiet optimizētāja statusus.

LT Prisijunkite prie keitiklio paleidimo ekrano kaip montuotojas, pasirinkite **Monitor**, pasirinkite fotovoltinę grandinę ir patikrinkite optimizatoriaus būseną.

MK Hajavete se na aplikacijata FusionSolar kako monter, izberete **Services > Commission Device** i povrzete se na pristapnata точка so WLAN na inverterot.

CNR Prijavite se u aplikaciju FusionSolar kao instalater, izaberite **Services > Commission Device** i povežite se na WLAN pristupnu tačku invertera.

MK Hajavete se na ekranot za puštane na uредot vo upotreba kako monter, izberete **Monitor**, izberete ja nizata na fotovoltaiци i proverete go statusot na optimizatorot.

CNR Prijavite se kao instalater na ekranu puštanja invertera u pogon, izaberite **Monitor**, izaberite PV niz i provjerite status optimizatora.



EL Κανονική

HU Normál

LV Normāls

LT Įprastas

MK Нормален

CNR Normalno



EL Εκτός σύνδεσης

HU Offline

LV Bezsaistē

LT Neprisijungęs

MK Не е поврзан на интернет

CNR Van mreže

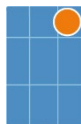

EL Αποσυνδέθηκε

HU Leválasztva

LV Savienojums pārtraukts

LT Atjungtas

MK Врската е прекината

CNR Prekinuta veza

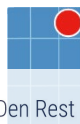

EL Με βλάβες

HU Hibás

LV Klūme

LT Sugedęs

MK Дефектен

CNR U kvaru

NB

PT-PT

RO

SR

SK

SL

Merk

Informasjonen i dette dokumentet kan endres uten varsel. Sørg for at enheten installeres, brukes og betjenes i henhold til retningslinjene som er skissert i dette dokumentet. Avvik fra retningslinjene kan føre til skade på enheten, skade på eiendom, personskade eller til og med død. Produsenten av enheten og importøren er ikke ansvarlige for eventuelle følger.

Sikkerhetsinformasjon

- Oppbevar enheten utilgjengelig for barn.
- Driftstemperaturen varierer fra -40 °C til +85 °C, og oppbevaringstemperaturen varierer fra -40 °C til +70 °C. Ikke berør enheten ved høye temperaturer.
- Enheten din oppfyller kravene til IP68.
- Kun kvalifisert fagfolk har lov til å installere, betjene og vedlikeholde enheten.
- Sørg for at strømmen er av under installasjon.
- Bruk dedikert isolert verktøy og verneutstyr under betjening.
- Ikke slå på enheten før den er installert eller bekreftet av fagfolk.
- Ikke ta på strømforsyningsutstyret direkte eller med ledere som fuktige gjenstander. Mål spenningen ved kontaktpunktet før du tar på en lederflate eller terminal for å sikre at det ikke er fare for elektrisk støt.
- Ikke ta på enheten mens den er i bruk da kabinettet blir varmt.
- Før du installerer, fjerner eller vedlikeholder enheten, slår du av bryteren på enheten og dens oppstrøms- og nedstrømsbrytere. Fest «Ikke slå på»-etiketter i nærheten av oppstrøms- og nedstrømsbryterne, krets-bryterne og advarselskilt for å forhindre utilsiktet tilkobling. Enheten kan bare slås på etter at disse handlingene er utført.
- Ikke eksponer enheten for brannfarlig eller eksplosiv gass eller røyk. Ikke plasser enheten i nærheten av varmekilder eller brannkilder. Ikke utfør arbeid på enheten i slike omgivelser. Installer enheten i et område langt unna væsker.

Produktoversikt

Smart PV Optimizer er en DC-DC-omformer installert bak PV-modulene. Den utfører kontinuerlig maksimal effektpunktsparing (MPPT) på hver PV-modul, for å forbedre energiutbyttet til PV-systemet.

Installasjon og drift

- For å sikre at enheten fungerer pålitelig i lang tid, anbefales det å utføre følgende operasjoner hvert halvår:
 1. Kontroller om enheten er skadet eller deformert.
 2. Koble til enheten via appen og kontroller om en alarm genereres. Dersom du finner unntak, kontakter du installatøren eller teknisk støtte.
- Eiere kan se informasjon som energiutbytte og enhetsalarmer i FusionSolar-appen.

Informasjon om kassering og resirkulering

Dette symbolet betyr at elektrisk og elektronisk avfall (EEE) og eventuelle batterier, skal samles inn og avhendes separat, ikke som usortert kommunalt avfall. Dette sikrer at avfallsprodukter resirkuleres og behandles på en måte som konserverer verdifulle materialer og beskytter mennesker og miljøet. For mer informasjon om retur, innsamling, roller innen bidrag til gjenbruk, resirkulering og andre former for gjenvinning, potensielle effekter og/eller relaterte tiltak, bes du kontakte lokale myndigheter, distributører, produsenter og/eller relevante tjenesteleverandører.



Nota

As informações constantes neste documento estão sujeitas a alterações sem aviso prévio. Certifique-se de que o dispositivo é instalado, utilizado e operado conforme as diretrizes descritas neste documento. O não seguimento das diretrizes pode provocar danos no dispositivo, danos materiais, ferimentos pessoais ou mesmo a morte. O fabricante do dispositivo e o importador não são responsáveis por quaisquer consequências resultantes.

Informações de segurança

- Mantenha o dispositivo fora do alcance das crianças.
- A temperatura de funcionamento varia entre -40 °C e +85 °C e a temperatura de armazenamento entre -40 °C e +70 °C. Não toque no dispositivo a temperaturas elevadas.
- Este dispositivo cumpre os requisitos da norma IP68.
- Este dispositivo só pode ser instalado, operado e mantido por profissionais qualificados.
- Certifique-se de que a alimentação está desligada durante a instalação.
- Utilize ferramentas específicas com isolamento e equipamento de proteção durante a utilização.
- Não ligue o dispositivo antes de este ser instalado ou confirmado pelos profissionais.
- Não toque no equipamento da fonte de alimentação diretamente ou com condutores como objetos húmidos. Antes de tocar em qualquer superfície ou terminal condutor, meça a tensão no ponto de contacto para garantir que não existe nenhum risco de choque elétrico.
- Não toque no dispositivo quando este estiver em funcionamento devido à caixa ficar quente.
- Antes de instalar, remover ou efetuar a manutenção do dispositivo, desligue o interruptor do dispositivo e os respetivos interruptores a montante e a jusante. Coloque etiquetas "Não ligar" junto dos interruptores ou disjuntores a montante e a jusante, bem como sinais de atenção para impedir ligações acidentais. O dispositivo só pode ser ligado depois de estas ações terem sido efetuadas.
- Não exponha o dispositivo a gás ou fumo inflamável ou explosivo. Não coloque o dispositivo perto de fontes de calor ou de fontes de fogo. Não efetue qualquer operação no dispositivo em tais ambientes. Instale o dispositivo numa área afastada de líquidos.

Descrição geral do produto

O Smart PV Optimizer é um conversor CC-CC instalado atrás dos módulos FV. Ele executa continuamente o rastreamento do ponto de potência máxima (MPPT) em cada módulo FV para melhorar o rendimento energético do sistema FV.

Instalação e operações

- Para assegurar que o dispositivo funciona de forma fiável a longo prazo, é recomendado efetuar as seguintes operações de seis em seis meses:
 1. Verifique se o dispositivo está danificado ou deformado.
 2. Ligue-se ao dispositivo através da aplicação e verifique se é gerado um alarme. Se for encontrada alguma exceção, contacte o responsável pela instalação ou a assistência técnica.
- Os proprietários podem ver informações como os rendimentos energéticos e os alarmes do dispositivo na aplicação FusionSolar.

Informações sobre eliminação e reciclagem

Este símbolo significa que os resíduos de equipamentos elétricos e eletrónicos (EEE) e as baterias, caso existam, devem ser recolhidos e eliminados separadamente, e não como resíduos urbanos indiferenciados. Isto irá assegurar que os resíduos são reciclados e tratados de uma forma que preserva os materiais valiosos e protege a saúde pública e o ambiente. Para obter mais informações sobre devolução, recolha, funções na contribuição para a reutilização, reciclagem e outras formas de recuperação, os efeitos potenciais e/ou medidas relacionadas, contacte as autoridades locais, os distribuidores, o produtor e/ou o prestador de serviços relevante.



Densys pv5

Wir liefern. Sie bauen. Den Rest macht die Sonne.

| Diese Daten stehen bereit auf www.densys-pv5.de

Notă

Informațiile din acest document pot fi modificate fără înștiințare prealabilă. Asigurați-vă că echipamentul este instalat, utilizat și operat conform instrucțiunilor prezentate în acest document. Abaterile de la instrucțiuni pot duce la deteriorarea echipamentului, deteriorarea proprietății, vătămări corporale sau chiar deces. Producătorul echipamentului și importatorul nu sunt răspunzători pentru consecințele rezultate.

Informații privind siguranța

- Nu lăsați echipamentul la îndemâna copiilor.
- Temperatura de funcționare trebuie să fie între $-40\text{ }^{\circ}\text{C}$ și $+85\text{ }^{\circ}\text{C}$, iar temperatura de depozitare trebuie să fie între $-40\text{ }^{\circ}\text{C}$ și $+70\text{ }^{\circ}\text{C}$. Nu atingeți echipamentul la temperaturi ridicate.
- Echipamentul dvs. îndeplinește cerințele IP68.
- Doar tehnicienii calificați sau personalul instruit pot să instaleze, să utilizeze și să întrețină echipamentul.
- Asigurați-vă că alimentarea este oprită în timpul instalării.
- Utilizați unelte izolate și echipamente de protecție dedicate în timpul oricăror operațiuni efectuate.
- Nu porniți echipamentul înainte ca acesta să fie instalat sau verificat de către profesioniști.
- Nu atingeți echipamentul de alimentare direct sau cu obiecte bune conductoare de electricitate, cum ar fi obiectele umede. Înainte de a atinge orice bornă sau suprafață a unui conductor, măsurați tensiunea la punctul de contact pentru a vă asigura că nu există risc de electrocutare.
- Nu atingeți echipamentul în timp ce funcționează, deoarece carcasa devine fierbinte.
- Înainte de a instala, demonta sau întreține echipamentul, opriți întrerupătorul de pe echipament și întrerupătoarele din amonte și din aval. Atașați etichete "Nu porniți!" lângă întrerupătoarele sau disjunctorii din amonte și din aval, precum și semne de avertizare pentru a preveni conectarea accidentală. Echipamentul poate fi pornit numai după ce au fost întreprinse aceste acțiuni.
- Nu expuneți echipamentul la gaze inflamabile sau explozive sau la fum. Nu plasați echipamentul lângă surse de căldură sau de foc. Nu efectuați niciun fel de lucrare asupra echipamentului în astfel de medii. Instalați echipamentul într-o zonă protejată de lichide.

Prezentare generală a produsului

Smart PV Optimizer este un convertor CC-CC instalat în spatele modulelor fotovoltaice. Urmărește continuu punctul de putere maximă (MPPT) de pe fiecare modul fotovoltaic pentru a îmbunătăți randamentul energetic al sistemului fotovoltaic.

Instalare și operare

- Pentru a asigura funcționarea optimă a echipamentului pe termen lung, vă recomandăm să efectuați următoarele operațiuni la fiecare jumătate de an:
 1. Verificați dacă echipamentul este deteriorat sau deformat.
 2. Conectați-vă la echipament prin aplicație și verificați dacă este generată vreo alarmă. Dacă se găsește vreo excepție, contactați instalatorul sau suportul tehnic.
- Proprietarii pot vizualiza informații precum randamentul energetic și alarmele echipamentului în aplicația FusionSolar.

Informații privind eliminarea și reciclarea

Acest simbol înseamnă că deșeurile de echipamente electrice și electronice (EEE) și bateriile (dacă există) trebuie colectate și eliminate separat, nu ca deșeuri municipale nesortate. Acest lucru va asigura că deșeurile produse sunt reciclate și tratate într-un mod care conservă materialele valoroase și protejează sănătatea umană și mediul înconjurător. Pentru mai multe informații privind returnarea, colectarea, rolurile în contribuția la reutilizare, reciclare și alte forme de recuperare, vizitați www.densys-pv5.com pentru informații suplimentare și/sau măsurile conexe, vă rugăm să contactați autoritățile locale, distribuitorii, producătorul și/sau furnizorul de servicii relevant.



Напомена

Информације у овом документу су подложне променама без претходног обавештења. Осигурајте да се уређај инсталира, користи и да ради у складу са смерницама наведеним у овом документу. Одступања од смерница могу да доведу до оштећења уређаја, оштећења имовине, телесних повреда или чак смрти. Произвођач уређаја и увозник нису одговорни за настале последице.

Безбедносне информације

- Држите уређај ван домаћаја деце.
- Радна температура се креће у опсегу од $-40\text{ }^{\circ}\text{C}$ до $+85\text{ }^{\circ}\text{C}$, а температура складиштења се креће у опсегу од $-40\text{ }^{\circ}\text{C}$ до $+70\text{ }^{\circ}\text{C}$. Не додирујте уређај на високим температурама.
- Ваш уређај испуњава захтеве стандарда IP68.
- Инсталирање, руковање и одржавање уређаја дозвољено је само квалификованим стручњацима.
- Осигурајте да је напајање искључено током инсталације.
- Током рада користите наменске изоловане алате и заштитну опрему.
- Не укључујте уређај пре него што га инсталирају или одобре стручњаци.
- Не додирујте опрему за напајање директно или проводницима као што су влажни предмети. Пре него што додирнете било коју површину проводника или терминал, измерите напон у тачки контакта да бисте били сигурни да нема ризика од струјног удара.
- Не додирујте уређај док ради јер кућиште постаје врело.
- Пре инсталирања, уклањања или одржавања уређаја, искључите прекидач на уређају и његове долазне и одлазне прекидаче. Причврстите налепнице „Не укључуј“ близу долазних и одлазних прекидача или струјних прекидача, као и знакове упозорења да бисте спречили случајно повезивање. Уређај се може укључити тек након предузимања ових радњи.
- Не излажите уређај запаљивом или експлозивном гасу или диму. Не стављајте уређај близу извора топлоте или ватре. Не обављајте никакве операције на уређају у таквим окружењима. Инсталирајте уређај у области далеко од течности.

Преглед производа

Smart PV Optimizer је претварач једносмерне струје у једносмерну струју (DC-DC) који се инсталира иза фотонапонских (PV) модула. Континуирано врши праћење тачке максималне снаге (MPPT) на сваком PV модулу како би побољшао принос енергије PV система.

Инсталација и рад

- Да бисте осигурали дуготрајан поуздан рад уређаја, саветујемо вам да обављате следеће радње сваких пола године:
 1. Проверите да ли је уређај оштећен или деформисан.
 2. Повежите се са уређајем путем апликације и проверите да ли се генерише аларм. Ако се пронађе било какав изузетак, обратите се инсталатеру или техничкој подршци.
- Власници могу да виде информације као што су приноси енергије и аларми уређаја у апликацији FusionSolar.

Информације о одлагању и рециклажи

Овај симбол значи да ће се отпадна електрична и електронска опрема (EEE) и батерије, ако их има, сакупљати и одлагати одвојено, а не као несортирани комунални отпад. То ће осигурати да се отпадни производи рециклирају и третирају на начин који чува вредне материјале и штити људско здравље и животну средину. За више информација у вези са враћањем, сакупљањем, улогама у доприносу поновној употреби, рециклажи и другим облицима обнављања потенцијалним учесницима и/или средним мерама, обратите се локалним органима дистрибутерима, произвођачу и/или релевантном добављачу услуга.



Densys pv5

Wir liefern. Sie bauen. Den Rest macht die Sonne.

Diese Daten stehen bereit auf www.densys-pv5.de



Poznámka

Informácie v tomto dokumente sa môžu zmeniť bez predchádzajúceho upozornenia. Zaistite, aby bolo zariadenie nainštalované, používané a prevádzkované v súlade s pokynmi uvedenými v tomto dokumente. Odchýlky od pokynov môžu viesť k poškodeniu zariadenia, poškodeniu majetku, zraneniu osôb alebo dokonca k smrti. Výrobca zariadenia a dovozca nenesú zodpovednosť za akékoľvek následky z toho vyplývajúce.

Bezpečnostné informácie

- Zariadenie uchovávajte mimo dosahu detí.
- Prevádzková teplota sa pohybuje v rozmedzí od -40 °C do $+85\text{ °C}$ a skladovacia teplota sa pohybuje v rozmedzí od -40 °C do $+70\text{ °C}$. Nedotýkajte sa zariadenia pri vysokých teplotách.
- Zariadenie spĺňa požiadavky normy IP68.
- Inštaláciu, prevádzku a údržbu zariadenia môžu vykonávať len kvalifikovaní odborníci.
- Zabezpečte, aby bolo počas inštalácie vypnuté napájanie.
- Počas činností používajte špecializované izolované nástroje a ochranné pomôcky.
- Zariadenie nezapínajte skôr, ako je nainštalované alebo schválené odborníkmi.
- Nedotýkajte sa napájacieho zariadenia priamo alebo vodičmi, napríklad vlhkými predmetmi. Pred dotykom akéhokoľvek povrchu vodiča alebo svorky zmerajte napätie v mieste dotyku, aby ste sa uistili, že nehrozí riziko úrazu elektrickým prúdom.
- Nedotýkajte sa zariadenia počas prevádzky, pretože kryt je horúci.
- Pred inštaláciou, demontážou alebo údržbou zariadenia vypnite prepínač na zariadení a jeho prepínače prívodu a odvodu elektrickej energie. V blízkosti prepínačov alebo ističov prívodu a odvodu elektrickej energie pripevnite štítky „Nezapínať“, ako aj výstražné značky, aby ste zabránili náhodnému pripojeniu. Zariadenie možno zapnúť až po vykonaní týchto činností.
- Zariadenie nevystavujte pôsobeniu horľavých alebo výbušných plynov alebo dymu. Zariadenie neumiestňujte do blízkosti zdrojov tepla alebo zdrojov ohňa. V takomto prostredí nevykonávajte na zariadení žiadne činnosti. Zariadenie inštalujte na mieste mimo dosahu kvapalín.

Prehľad produktu

Smart PV Optimizer je menič DC-DC inštalovaný za fotovoltickými modulmi. Nepretržite vykonáva sledovanie maximálneho výkonového bodu (MPPT) na každom fotovoltickom module s cieľom zlepšiť energetický výnos fotovoltického systému.

Inštalácia a prevádzka

- Aby ste zaistili, že zariadenie bude dlhodobu spoľahlivo fungovať, odporúčame vám, aby ste každý polrok vykonali nasledujúce činnosti:
 1. Skontrolujte, či zariadenie nie je poškodené alebo deformované.
 2. Pripojte sa k zariadeniu prostredníctvom aplikácie a skontrolujte, či sa vytvorila výstraha. Ak sa zistí nejaká výnimka, kontaktujte inštalátora alebo technickú podporu.
- Majitelia si môžu v aplikácii FusionSolar zobraziť informácie, ako sú energetické výnosy a výstrahy zariadenia.

Informácie o likvidácii a recyklácii

Tento symbol znamená, že prípadný odpad z elektrických a elektronických zariadení (EEZ) a batérie sa zbierajú a likvidujú oddelene, nie ako netriedený komunálny odpad. Zabezpečte, aby sa recyklácia a spracovanie odpadu takým spôsobom, ktorý šetrí cenné materiály a chráni ľudské zdravie a životné prostredie. Ďalšie informácie získate sa odovzdania, zberu, úloh pri prispievaní k opätovnému použitiu, recyklácii a iným formám regenerácie, možných účinkov a/alebo súvisiacich opatrení.



Densys pv5

Wir liefern Sie bauen.

Den Rest macht die Sonne.

Diese Daten stehen bereit auf www.densys-pv5.de



Opomba

Informacije v tem dokumentu se lahko spremenijo brez obvestila. Zagotovite, da je naprava nameščena, uporabljena in upravljana v skladu s smernicami, opisanimi v tem dokumentu. Odstopanja od smernic lahko povzročijo poškodbe naprave, materialno škodo, telesne poškodbe ali celo smrt. Proizvajalec naprave in uvoznik nista odgovorna za morebitne posledice.

Varnostne informacije

- Napravo hranite zunaj dosega otrok.
- Delovna temperatura se giblje od $-40\text{ }^{\circ}\text{C}$ do $+85\text{ }^{\circ}\text{C}$, temperatura shranjevanja pa od $-40\text{ }^{\circ}\text{C}$ do $+70\text{ }^{\circ}\text{C}$. Naprave se ne dotikajte pri visokih temperaturah.
- Naprava izpolnjuje zahteve standarda IP68.
- Napravo lahko namestijo, upravljajo in vzdržujejo samo usposobljeni strokovnjaki.
- Med namestitvijo se prepričajte, da je napajanje izklopljeno.
- Med delovanjem uporabljajte namensko izolirana orodja in zaščitno opremo.
- Naprave ne napajajte, dokler je ne namestijo ali potrdijo strokovnjaki.
- Opreme za napajanje se ne dotikajte neposredno ali s prevodniki, kot so vlažni predmeti. Preden se dotaknete katere koli površine prevodnika ali terminala, izmerite napetost na kontaktni točki, da se prepričate, da ni nevarnosti električnega udara.
- Med delovanjem se naprave ne dotikajte, ker se ohišje segreje.
- Pred namestitvijo, odstranitvijo ali vzdrževanjem naprave izklopite stikalo na napravi in stikala napajanja in odvajanja napetosti za napravo. Namestite nalepke »Ne vklopi« v bližini stikal napajanja in odvajanja napetosti za napravo ali odklopnih stikal ter opozorilnih znakov, da preprečite nenamerno povezavo. Napravo lahko vklopite šele po izvedbi teh dejanj.
- Naprave ne izpostavljajte vnetljivemu ali eksplozivnemu plinu ali dimu. Naprave ne postavljajte v bližino virov toplote ali virov ognja. V takih okoljih na napravi ne izvajajte nobenih posegov. Napravo namestite na območje, ki je daleč stran od tekočin.

Pregled izdelka

Smart PV Optimizer je pretvornik DC-DC, nameščen za PV moduli. Neprekinjeno izvaja sledenje maksimalne moči točke (MPPT) na vsakem PV modulu za izboljšanje energetske učinkovitosti PV sistema.

Namestitev in delovanje

- Da bi zagotovili dolgoročno zanesljivo delovanje naprave, vam svetujemo, da vsake pol leta izvedete naslednje postopke:
 1. Preverite, ali je naprava poškodovana ali deformirana.
 2. Povežite se z napravo prek aplikacije in preverite, ali se sproži alarm. Če najdete kakršno koli izjemo, se obrnite na monterja ali tehnično podporo.
- Lastniki si lahko ogledajo informacije, kot so izkoristki energije in alarmi naprave v aplikaciji FusionSolar.

Informacije o odlaganju in recikliranju

Ta simbol pomeni, da je treba odpadno električno in elektronsko opremo (EEO) ter morebitne baterije ločeno zbirati in odlagati, ter jih ni dovoljeno odlagati med nesortirane komunalne odpadke. To bo zagotovilo, da se odpadni izdelki reciklirajo in obdelajo na način, ki ohranja dragocene materiale ter varuje zdravje ljudi in okolje. Za več informacij o vračilu, zbiranju, vlogah pri prispevanju k ponovni uporabi, recikliranju in drugih oblikah predelave, možnih učinkih ali/in povezanih ukrepih se obrnite na lokalne oblasti, distributerje, proizvajalca in/ali ustreznega ponudnika storitev.



- NB** Les brukerhåndboken nøye for å gjøre deg kjent med produktinformasjonen og sikkerhetsforskrifter før du installerer utstyret. Produktgarantien dekker ikke utstyrsskade forårsaket av at man ikke har fulgt retningslinjene for oppbevaring, transport, installasjon og bruk i dette dokumentet og i brukerhåndboken. Du kan skanne QR-koden på forsiden av dette dokumentet for å se brukerhåndboken og sikkerhetsforholdsreglene. Informasjonen i dette dokumentet kan endres uten varsel.
- PT-PT** Antes de instalar o equipamento, leia o manual de utilizador com atenção para se familiarizar com as informações sobre o produto e as precauções de segurança. A garantia do produto não cobre danos do equipamento causados pelo incumprimento das diretrizes de armazenamento, transporte, instalação e utilização especificadas neste documento e no manual de utilizador. Pode ler o código QR na capa deste documento para ver o manual de utilizador e as precauções de segurança. As informações constantes neste documento estão sujeitas a alterações sem aviso prévio.
- RO** Înainte de a instala echipamentul, citiți cu atenție manualul de utilizare pentru a vă familiariza cu informațiile despre produs și cu măsurile de siguranță. Garanția produsului nu acoperă daunele asupra echipamentului cauzate de nerespectarea instrucțiunilor de depozitare, transport, instalare și utilizare specificate în acest document și în manualul de utilizare. Scanați codul QR de pe coperta frontală a acestui document pentru a vedea manualul de utilizare și măsurile de siguranță. Informațiile din acest document pot fi modificate fără înștiințare.
- SR** Пре инсталирања опреме, пажљиво прочитајте корисничко упутство да бисте се упознали са информацијама о производу и мерама предострожности. Гаранција производа не покрива оштећење опреме проузроковано непоштовањем смерница за складиштење, транспорт, инсталацију и употребу, које су наведене у овом документу и корисничком упутству. Можете да скенирате QR код на предњој насловној страни овог документа да бисте прегледали корисничко упутство и мере предострожности. Информације у овом документу су подложне променама без претходног обавештења.
- SK** Pred inštaláciou zariadenia si pozorne prečítajte používateľskú príručku, aby ste sa oboznámili s informáciami o produkte a bezpečnostnými opatreniami. Záruka na produkt sa nevzťahuje na poškodenie zariadenia spôsobené nedodržaním pokynov na skladovanie, prepravu, inštaláciu a používanie uvedených v tomto dokumente a v používateľskej príručke. Ak chcete zobraziť používateľskú príručku a bezpečnostné opatrenia, môžete naskenovať kód QR na prednej strane obalu tohto dokumentu. Informácie v tomto dokumente sa môžu zmeniť bez predchádzajúceho oznámenia.
- SL** Pred namestitvijo opreme natančno preberite uporabniški priročnik in se seznanite z informacijami o izdelku in previdnostnih ukrepih. Garancija izdelka ne krije poškodb opreme, ki nastanejo zaradi neupoštevanja navodil o shranjevanju, prevažanju, namestitvi in uporabi, navedenih v tem dokumentu in uporabniškem priročniku. Optično lahko preberete kodo QR na prvi strani tega dokumenta, da si ogledate uporabniški priročnik in previdnostne ukrepe. Informacije v tem dokumentu se lahko spremenijo brez obvestila.



1

NB Installasjonskrav

PT-PT Requisitos de instalação

RO Cerințe de instalare

SR Захтеви за инсталацију

SK Požadavky na inštaláciu

SL Zahteve glede namestitve

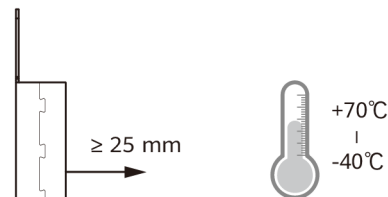
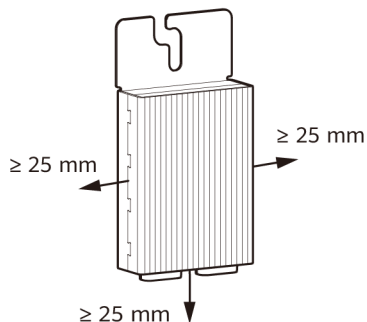
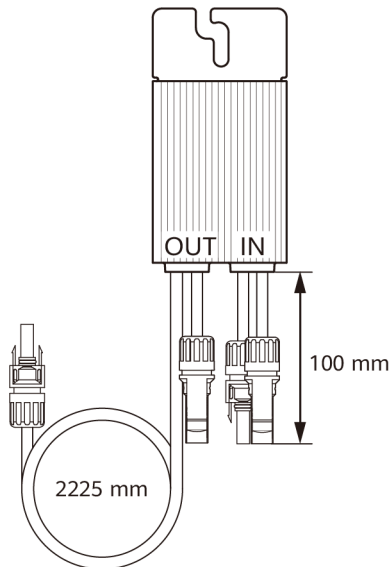

NB Sørg for at hver PV-modulen i PV-strengen er utstyrt med en MERC-600W-PA0-optimizer. Figuren viser anbefalte installasjonsavstander.

PT-PT Certifique-se de que cada módulo FV da cadeia FV está equipado com um otimizador MERC-600W-PA0. A figura mostra os espaçamentos de instalação recomendados.

RO Asigurați-vă că fiecare modul fotovoltaic din șir este echipat cu un optimizator MERC-600W-PA0. Figura indică distanțele de instalare recomandate.

SR Уверите се да сваки фотонапонски (PV) модул у фотонапонској (PV) жици има оптимизатор MERC-600W-PA0. На слици су приказани препоручени размаци за уградњу.

SK Uistite sa, že každý fotovoltický modul vo fotovoltickom reťazci je vybavený optimalizátorom MERC-600W-PA0. Obrázok zobrazuje odporúčané odstupy pri inštalácii.

SL Zagotovite, da je vsak fotovoltaičen modul v fotovoltaičnem nizu opremljen z optimizatorjem MERC-600W-PA0. Na sliki so prikazane priporočene vrednosti

3

NB Tilkoblingskabler

PT-PT Ligação dos cabos

RO Conectarea cablurilor

SR Повезивање каблова

SK Pripojenie káblov

SL Priključitev kablov

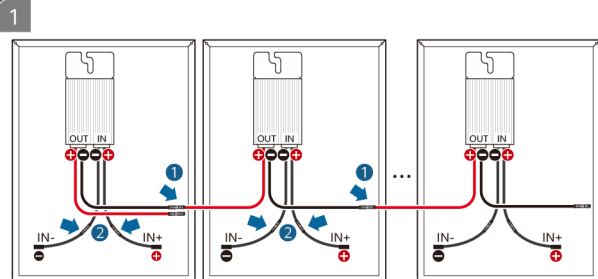

NB Koble til optimeringsutganger for å danne en PV-streng, og koble optimeringsinngangene til PV-modulene.

PT-PT Ligue as saídas do otimizador para formar uma cadeia FV e ligue as entradas do otimizador aos módulos FV.

RO Conectați ieșirile optimizatoarelor pentru a forma un șir de module fotovoltaice și conectați intrările optimizatoarelor la modulele fotovoltaice.

SR Повежите излазе оптимизатора да бисте формирали PV низ и повежите улазе оптимизатора са PV модулима.

SK Pripojte výstupy optimalizátora, aby ste vytvorili fotovoltický reťazec, a pripojte vstupy optimalizátora k fotovoltickým modulom.

SL Povežite izhode optimizatorja, da oblikujete PV niz, in povežite vhode optimizatorja s PV moduli.

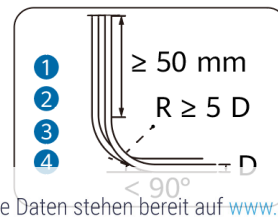
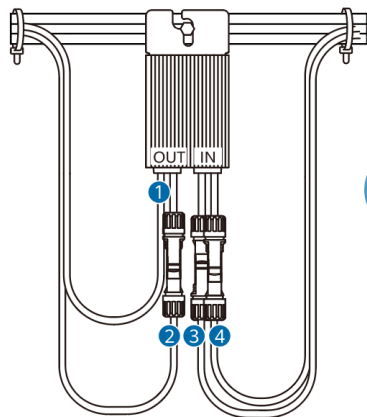
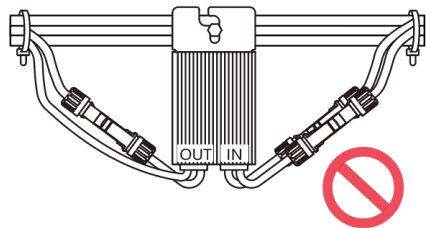

Densys pv5

Wir liefern. Sie bauen. Den Rest macht die Sonne.

Diese Daten stehen bereit auf www.densys-pv5.de

3

NB Tilkoblingskabler

PT-PT Ligação dos cabos

RO Conectarea cablurilor

SR Повезивање каблова

SK Pripojenie káblov

SL Priključitev kablov

2

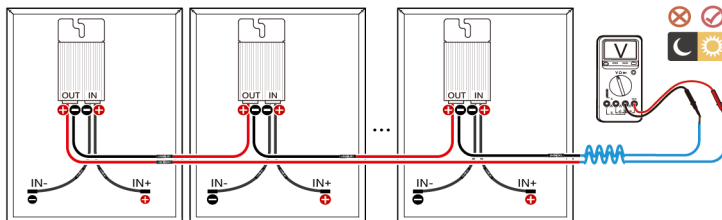

RO

Utilizați un multimetru pentru a măsura tensiunile șirului fotovoltaic. Tensiunea fiecărui modul fotovoltaic va fi 1 V (toleranță: $\pm 5\%$), iar valoarea tensiunii (toleranță: $\pm 5\%$) șirului fotovoltaic va fi egală cu numărul de optimizatoare din șir. Dacă sondele sunt conectate invers, tensiunile măsurate au valori negative. Dacă tensiunile șirurilor fotovoltaice sunt anormale, verificați conexiunile cablurilor consultând manualul de utilizare.

NB

Bruk et multimeter for å måle PV-strengspenninger. Spenningen på hver PV-modul skal være 1 V (toleranse: $\pm 5\%$), og spenningsverdien (toleranse: $\pm 5\%$) av PV-strengen skal være lik antallet optimatører i strengen. Hvis sondene er omvendt koblet, er spenningsene som måles negative verdier. Hvis PV-strengspenningene er unormale, kontroller kabeltilkoblingene ved å se til brukerhåndboken.

SR

Multimetrom izmerite napone u PV nizu. Napon svakog PV modula treba da bude 1 V (tolerancija: $\pm 5\%$), a vrednost napona (tolerancija: $\pm 5\%$) PV niza treba da bude jednaka broju optimizatora u nizu. Ako su sonde obrnuto povezane, izmereni naponi su negativne vrednosti. Ako su naponi u PV nizu neubicačajeni, proverite kablovske vaze prema korisničkom uputstvu.

PT-PT

Utilize um multimetro para medir as tensões da cadeia FV. A tensão de cada módulo FV deve ser de 1 V (tolerância: $\pm 5\%$) e o valor da tensão (tolerância: $\pm 5\%$) da cadeia FV deve ser igual ao número de otimizadores na cadeia. Se as sondas estiverem ligadas em sentido inverso, as tensões medidas serão valores negativos. Se as tensões da cadeia PV forem anômalas, consulte o manual do utilizador para verificar as ligações dos cabos.

SK

Na meranie napätia fotovoltického reťazca použite multimeter. Napätie každého fotovoltického modulu musí byť 1 V (tolerancia: $\pm 5\%$) a hodnota napätia (tolerancia: $\pm 5\%$) fotovoltického reťazca sa musí rovnať počtu optimalizátorov v reťazci. Ak sú svorky zapojené opačne, namerané napätia majú záporné hodnoty. Ak sú napätia fotovoltického reťazca abnormálne, skontrolujte pripojenie káblov podľa používateľskej príručky.

SL

Uporabite multimeter za merjenje napetosti niza PV. Napetost vsakega modula PV mora biti 1 V (toleranca: $\pm 5\%$), in vrednost napetosti (toleranca: $\pm 5\%$) niz PV mora biti enaka številu optimizatorjev v nizu. Če sta sondi obratno povezani, so izmerjene napetosti negativne vrednosti. Če so napetosti fotonapetostnega niza nenormalne, preverite kabelske povezave talo, da uporabite uporabniški priročnik.



Densys pv5

Wir liefern. Sie bauen. Den Rest macht die Sonne. | Diese Daten stehen bereit auf www.densys-pv5.de

3

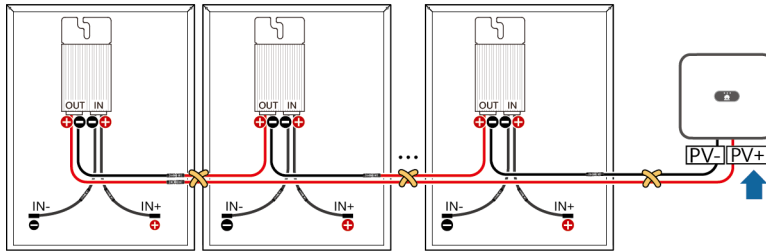

NB Koble PV-strengen til omformeren først etter at du har sikret at PV-strengspenningen er riktig. Ellers kan optimererne bli skadet. Det anbefales å minimere avstanden mellom de positive og negative kablene til optimererne.

PT-PT Ligue a cadeia FV ao inversor apenas após se certificar de que a tensão da cadeia FV está correta. Caso contrário, os otimizadores podem ser danificados. É recomendado que a distância entre os cabos positivo e negativo dos otimizadores seja minimizada.

RO Conectați șirul de module fotovoltaice la invertor numai după ce vă asigurați că tensiunea șirului este corectă. În caz contrar, optimizatoarele pot fi deteriorate. Se recomandă ca distanța dintre cablurile pozitiv și negativ ale optimizatoarelor să fie redusă la minimum.

SR Повежите PV жицу са инвертером тек након што се уверите да је напон PV жице исправан. У супротном, оптимизатори могу да се оштете. Препоручује се минималан размак између позитивних и негативних каблова оптимизатора.

SK Fotovoltický reťazec pripojte k meniču až po zaistení správneho napätia fotovoltického reťazca. V opačnom prípade môže dôjsť k poškodeniu optimalizátorov. Odporúča sa, aby vzdialenosť medzi kladnými a zápornými káblami optimalizátorov bola minimálna.

SL Preden priključite fotovoltaični niz na pretvornik, se prepričajte, da je napetost fotovoltaičnega niza ustrežna. V nasprotnem primeru se lahko optimizatorji poškodujejo. Priporočljivo je, da razdalja med pozitivnimi in negativnimi kabli optimizatorjev čim manjša.

4

NB Fysisk layout

PT-PT Layout físico

RO Aspect fizic

SR Физички распоред

SK Fyzické rozloženie

SL Fizična postavitev

1



NB Ta et bilde av malen for fysisk layout.

PT-PT Tire uma fotografia do modelo do layout físico.

RO Realizați o fotografie a șablonului de dispunere fizică.

SR Снимите фотографију шаблона физичког распореда.

SK Nasnímajte fotografiu šablóny fyzického rozloženia.

SL Fotografirajte predlogo fizične postavitev.

2



NB Lag en fysisk layout.

PT-PT Crie um layout físico.

RO Creați o dispunere fizică.

SR Креирајте физички распоред.

SK Vytvorte fyzické rozloženie.

SL Ustvarite fizično postavitev.



Densys pv5 | Wir liefern. Sie bauen.

Den Rest macht die Sonne. | Diese Daten stehen bereit auf www.densys-pv5.de

5

NB Kontrollerer optimererstatusen

PT-PT Verificação do estado do otimizador

RO Verificarea stării optimizatoarelor

SR Провера статуса оптимизатора

SK Kontrola stavu optimalizátora

SL Preverjanje stanja optimizatorja

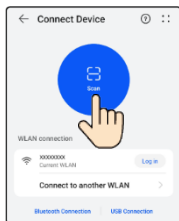

NB Logg på FusionSolar-appen som installatør. Velg **Services > Commission Device** og koble til WLAN-aktiveringspunktet til omformeren.

PT-PT Inicie sessão na aplicação FusionSolar como responsável pela instalação, seleccione **Services > Commission Device** e ligue-se ao ponto de acesso WLAN do inversor.

RO Conectați-vă la aplicația FusionSolar ca instalator, selectați **Services > Commission Device** și conectați-vă la hotspotul WLAN al invertorului.

SR Пријавите се на апликацију FusionSolar као инсталатер, одаберите **Services > Commission Device** и повежите се на WLAN приступну тачку инвертора.

SK Prihláste sa do aplikácie FusionSolar ako inštalatér, vyberte položku **Services > Commission Device** a pripojte sa k WLAN hotspotu meniča.

SL Prijavite se v aplikaciji FusionSolar kot monter, izberite **Services > Commission Device** in se povežite z dostopno točko WLAN pretvornika.

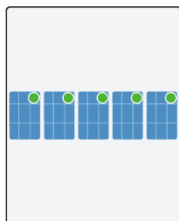

NB Logg på skjermen for igangkjøring av omformeren som installatør **Monitor**, PV-strengen og kontrollør optimeringsstatusen.

PT-PT Inicie sessão no ecrã de comissionamento do inversor como responsável pela instalação, seleccione **Monitor**, seleccione a cadeia FV e verifique o estado do otimizador.

RO Conectați-vă la ecranul de instalare a invertorului ca instalator, selectați **Monitor**, selectați șirul de module fotovoltaice și verificați starea optimizatoarelor.

SR Пријавите се на екран за пуштање инвертора у рад као инсталатер, одаберите **Monitor**, изаберите PV низ и проверите статус оптимизатора.

SK Prihláste sa na obrazovku uvedenia meniča do prevádzky ako inštalatér, vyberte **Monitor**, vyberte fotovoltický reťazec a skontrolujte stav optimalizátora.

SL Prijavite se na zaslon za zagon pretvornika kot monter, izberite **Monitor**, izberite PV niz in preverite stanje optimizatorja.

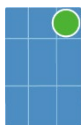

NB Vanlig
PT-PT Normal
RO Normal

SR Нормалан
SK Normálny
SL Običajno



NB Frakoblet
PT-PT Offline
RO Deconectat

SR Ван мреже
SK Offline
SL Brez povezave

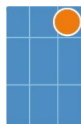

NB Frakoblet
PT-PT Desligado
RO Defect

SR Прекинута веза
SK Odpojený

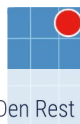

NB Defekt
PT-PT Avariado
RO Eroare

SR Неисправан
SK Porucha
SL Napaka



Wir liefern. Sie bauen. Den Rest macht die Sonne.

Diese Daten stehen bereit auf www.densys-pv5.de



注意

本書の記載内容は、予告なく変更されることがあります。本書に概要を記載したガイドラインに従って設備が設置、使用、操作されていることを確認してください。ガイドラインから逸脱すると、設備の損傷、物的損害、人身事故、最悪の場合には死亡事故を引き起こす恐れがあります。設備メーカーおよび輸入業者は、その結果生じる事態に対していかなる責任も負いません。

安全上の注意

- 設備はお子様の手の届かないところに保管してください。
- 動作温度範囲は-40°C~+85°C、保管温度範囲は-40°C~+70°Cです。高温時に設備に触れないでください。
- ご利用の設備はIP68要件を満たしています。
- 資格のある専門家のみが、設備の設置、操作、保守を行うことができます。
- 設置中は電源がオフになっていることを確認してください。
- 操作中は専用絶縁工具と保護具を使用してください。
- 専門家による設置または確認が行われるまでは、設備の電源をオンにしないでください。
- 電源装置に直接触れたり、湿ったものなどのコンダクターに触れたりしないでください。コンダクター表面や端子に触れる前に、接触点の電圧を測定して、感電のリスクがないことを確認してください。
- 筐体は高温になるため、操作中は設備に触れないでください。
- 設備の設置、取り外し、または保守の前は、設備上のスイッチ、上流と下流スイッチをオフにしてください。上流と下流スイッチや回路遮断器の近くに「スイッチを入れしないでください」というラベルを貼ったり、警告標識を立てたりして、誤接続を防いでください。このような措置が行われた後にのみ設備の電源をオンにできます。
- 設備を可燃性または爆発性のガスや煙にさらさないでください。設備を熱源や火源の近くに設置しないでください。そのような環境では、設備のいかなる操作も実施しないでください。設備は、液体から十分距離のある場所に設置してください。

製品概要

Smart PVオプティマイザは、PVモジュールの背後に設置されるDC-DCコンバータです。PVシステムの発電量を改善するために、各PVモジュールの最大電力点追従制御(MPPT)を継続的に実施します。

設置と操作

- 設備を長期間安定して運転させるためにも、半年毎に以下の作業を実行することをお勧めします。
 1. 設備が損傷または変形していないかを確認します。
 2. アプリ経由で設備に接続して、アラームが発生するかを確認します。例外が見つかった場合は、設置者または技術サポートにご連絡ください。
- 所有者は発電量、設備アラームなどの情報をFusionSolarアプリで確認することができます。

処分およびリサイクルに関する情報

この記号は、廃電気電子機器（EEE）およびバッテリーがある場合、未分別の一般廃棄物としてではなく、分別収集廃棄が義務付けられていることを意味します。これによって、廃棄製品は、貴重な材料を保全し、人間の健康および環境を保護する方法でリサイクルおよび処理されることが保証されます。返還、収集、および再利用、リサイクル、その他の形態での回収に貢献する役割、考えられる影響、ならびに/または関連の措置に関する詳細については、お住まいの自治体、代理店、製作者および/または関連のサービスプロバイダにお問い合わせください。



Obs

Informationen i detta dokument kan ändras utan föregående varning. Se till att enheten installeras, används och hanteras i enlighet med riktlinjerna i detta dokument. Avvikelser från riktlinjerna kan leda till skada på enheten, skada på egendom och personsador eller till och med dödsfall. Enhetens tillverkare och importör är inte ansvariga för eventuella konsekvenser om riktlinjerna inte följs.

Säkerhetsinformation

- Förvara enheten utom räckhåll för barn.
- Drifttemperaturen är mellan -40 °C och $+85\text{ °C}$ och förvaringstemperaturen är mellan -40 °C och $+70\text{ °C}$. Rör inte enheten vid höga temperaturer.
- Din enhet uppfyller kraven för IP68.
- Endast kvalificerad personal får installera, använda och underhålla enheten.
- Se till att strömmen är avstängd under installationen.
- Använd särskilda isolerade verktyg och skyddsutrustning under åtgärder.
- Slå inte på enheten innan den har installerats eller godkänts av fackmän.
- Rör inte strömförsörjningsutrustningen direkt eller med ledare såsom fuktiga föremål. Innan du vidrör någon ledaryta eller terminal, mät spänningen vid kontaktpunkten för att säkerställa att det inte finns någon risk för elektriska stötter.
- Rör inte vid enheten medan den är i funktion eftersom höljets blir hett.
- Innan du installerar, tar bort eller underhåller enheten ska du stänga av strömbrytarna på enheten och dess strömbrytare uppströms och nedströms. Fäst etiketter med texten "Slå inte på" i närheten av strömbrytare eller brytare uppströms och nedströms samt varningsskyltar för att förhindra oavsiktlig anslutning. Enheten kan endast startas efter att dessa åtgärder har vidtagits.
- Utsätt inte enheten för brandfarlig eller explosiv gas eller rök. Placera inte enheten nära värme- eller eldkällor. Utför inga åtgärder på enheten i sådana miljöer. Installera enheten i ett område långt borta från våtskor.

Produktöversikt

Smart PV Optimizer är en DC-DC-omvandlare installerad bakom PV-moduler. Den genomför kontinuerlig spårning av den högsta effektpunkten (MPPT) på varje PV-modul för att förbättra PV-systemets energiavkastning.

Installation och åtgärder

- För att garantera att enheten körs tillförlitligt under en lång tid rekommenderar vi att du genomför följande åtgärder varje halvår:
 1. Kontrollera om enheten är skadad eller deformerad.
 2. Anslut till enheten genom appen och kontrollera om ett alarm har genererats. Om ett undantag hittas ska du kontakta installatören eller teknisk support.
- Ägare kan se information som energiproduktion och enhetsalarm i appen FusionSolar.

Information om avfallshantering och återvinning

Denna symbol betyder att avfall från elektrisk och elektronisk utrustning (EEE) och batterier, om sådana finns, ska samlas in och kasseras separat, inte som osorterat kommunalt avfall. Detta garanterar att avfallsprodukter återvinns och behandlas på ett sätt som bevarar värdefulla material och skyddar människors hälsa och miljö. Kontakta dina lokala myndigheter, distributörer, tillverkare och/eller relevant tjänsteleverantör för mer information om retur, insamling, hur du kan bidra till återanvändning, återvinning och andra former av utvinning, potentiella effekter och/eller relaterade åtgärder.



Not

Bu belgede yer alan bilgiler bildirimde bulunulmadan değiştirilebilir. Cihazın, bu belgede belirtilen yönergelerle göre kurulduğundan, kullanıldığından ve çalıştırıldığından emin olun. Yönergelere uyulmaması; cihaz hasarına, mal kaybına, kişisel yaralanmaya ve hatta ölüme yol açabilir. Cihaz üreticisi ve ithalatçı, ortaya çıkacak herhangi bir sonuçtan sorumlu değildir.

Güvenlik Bilgileri

- Cihazı çocukların erişemeyeceği bir yerde tutun.
- Çalışma sıcaklığı -40 °C ila +85 °C, depolama sıcaklığı ise -40 °C ila +70 °C arasındadır. Yüksek sıcaklıklarda cihaza dokunmayın.
- Cihazınız IP68 gereksinimlerini karşılamaktadır.
- Sadece kalifiye profesyonellerin cihazı kurmasına, çalıştırmasına ve bakımını yapmasına izin verilir.
- Kurulum sırasında gücün kapalı olduğundan emin olun.
- İşlemler sırasında özel yalıtımlı aletler ve koruyucu ekipman kullanın.
- Cihazı kurulumdan önce veya profesyonellerden onay almadan açmayın.
- Güç kaynağı ekipmanına doğrudan veya nemli nesnelere gibi iletkenlerle dokunmayın. Herhangi bir iletken yüzeye veya terminale dokunmadan önce, elektrik çarpması riski olmadığından emin olmak için temas noktasındaki gerilimi ölçün.
- Muhafazası ısındığı için çalışır durumda cihaza dokunmayın.
- Cihazı kurmadan, çıkarmadan veya cihaz bakımı yapmadan önce cihazdaki anahtarı ve cihazın yukarı ve aşağı akım anahtarlarını kapatın. Yanlışlıkla bağlantı kurulmasını önlemek için yukarı ve aşağı akım anahtarlarının veya devre kesicilerin yanına "Anahtarı açmayın" etiketleri ve uyarı işaretleri yerleştirin. Cihaz, yalnızca bu işlemler yapıldıktan sonra açılabilir.
- Cihazı yanıcı veya patlayıcı gazla ya da dumana maruz bırakmayın. Cihazı ısı kaynaklarının veya ateş kaynaklarının yakınına yerleştirmeyin. Bu tür ortamlarda cihazda herhangi bir işlem gerçekleştirmeyin. Cihazı, sıvılardan uzak bir alana kurun.

Ürün Genel Görünümü

Smart PV Optimizer, PV modüllerinin arkasına kurulan bir DC-DC dönüştürücüdür. PV sisteminin enerji üretimini artırmak için her bir PV modülünde sürekli olarak maksimum güç noktası izleme (MPPT) gerçekleştirir.

Kurulum ve İşlemler

- Cihazın uzun vadede güvenilir bir şekilde çalışacağından emin olmak için, altı ayda bir aşağıdaki işlemleri yapmanız önerilir:
 1. Cihazın hasarlı veya deforme olup olmadığını kontrol edin.
 2. Uygulama üzerinden cihaza bağlanın ve alarm oluşup oluşmadığını kontrol edin. Herhangi bir istisna varsa kurulumcuyla veya teknik destek birimiyle iletişime geçin.
- Sahipler, FusionSolar uygulamasında enerji üretimi ve cihaz alarmları gibi bilgileri görüntüleyebilir.

Atma ve Geri Dönüşüm Bilgileri

Bu sembol, atık elektrikli ve elektronik ekipmanın (EEE) ve varsa pillerin, sınıflandırılmamış kentsel atık olarak değil, ayrı bir şekilde toplanması ve atılması gerektiği anlamına gelir. Bu yedekte atık ürünler geri dönüştürülerek değerli malzemeler geri kazanılacak şekilde işlenir, insan sağlığının ve çevrenin korunmasına katkı sağlar. İade, toplama, yeniden kullanıma katkı, geri dönüşüm ve diğer geri kazanım biçimleri, potansiyel etkiler ve/veya ilgili önlemler hakkında daha fazla bilgi almak için lütfen yerel yetkililer, distribütörler, üretici ve/veya ilgili hizmet sağlayıcıyla iletişime geçin.



Densys pv5

| Wir liefern. Sie bauen. Den Rest macht die Sonne. |

Diese Daten stehen bereit auf www.densys-pv5.de



Примітка

Інформація в цьому документі може змінюватися без попередження. Переконайтеся, що встановлення й експлуатація цього пристрою та здійснення операцій із ним відбуваються відповідно до вказівок, які наведено в цьому документі. Недотримання вказівок може призвести до пошкодження пристрою чи майна, травмування або навіть мати летальні наслідки. Виробник пристрою та імпортер не несуть відповідальності за будь-які можливі наслідки.

Інформація з техніки безпеки

- Тримайте пристрій подалі від дітей.
- Експлуатація пристрою має відбуватися за температури від -40 до $+85$ °C, а зберігання – від -40 до $+70$ °C. Не торкайтеся пристрою за високих температур.
- Пристрій відповідає вимогам стандарту IP68.
- Установлення, експлуатацію та технічне обслуговування пристрою мають здійснювати лише кваліфіковані фахівці.
- Під час установлення має бути вимкнено живлення.
- Під час здійснення операцій із пристроєм використовуйте спеціальні інструменти з ізоляцією та засоби захисту.
- Не вмикайте живлення пристрою, доки його не встановлять або не перевірять фахівці.
- Не торкайтеся обладнання для електропостачання безпосередньо або провідниками, як-от вологими предметами. Перш ніж торкатися будь-якої провідної поверхні або клеми, виміряйте напругу в точці контакту, щоб переконатися, що немає ризику ураження електричним струмом.
- Не торкайтеся пристрою під час роботи, оскільки його корпус нагрівається.
- Перед установленням, демонтажем або технічним обслуговуванням пристрою вимкніть перемикач на пристрої та його висхідні й низхідні перемикачі. Прикріпіть маркування "Не вмикати" поруч із висхідними й низхідними перемикачами або автоматичними вимикачами, а також попереджувальні знаки для запобігання випадковому підключенню. Живлення пристрою можна вмикати лише після того, як було вжито цих заходів.
- Не піддавайте пристрій дії займистих чи вибухонебезпечних газів або диму. Не розташовуйте пристрій поруч із джерелами тепла чи вогню. Не виконуйте жодних операцій із пристроєм у таких середовищах. Установлюйте пристрій подалі від місць, де є рідина.

Огляд продукту

Smart PV Optimizer – це конвертор "постійний струм – постійний струм", який установлюється ззаду фотоелектричних модулів. Він безперервно відстежує точку максимальної потужності (MPPT) на кожному фотоелектричному модулі, щоб підвищувати вироблення електроенергії фотоелектричною системою.

Установлення й експлуатація

- Щоб забезпечити стабільну й тривалу роботу пристрою, радимо виконувати описані нижче дії кожні півроку.
 1. Перевірте, чи не пошкоджено або деформовано пристрій.
 2. Підключіться до пристрою через додаток і перевірте, чи є аварійні сигнали. Якщо виникла несправність, зверніться до фахівця з установлення або в службу технічної підтримки.
- У додатку FusionSolar власники можуть переглядати інформацію про вироблення електроенергії та аварійні сигнали пристроїв.

Інформація про утилізацію та переробку

Цей символ означає, що відпрацьовані електричне й електронне обладнання та акумулятори (якщо є) потрібно збирати й здавати в спеціальні пункти, а не викидати як невідсортоване побутове сміття. Належне збирання й переробка таких відходів допомагають зберегти цінні матеріали та захистити здоров'я людей і довкілля. Щоб отримати додаткову інформацію про повернення, збирання, сторони, які беруть участь у повторному використанні, переробці й інших формах відновлення, а також про можливі наслідки та/або пов'язані заходи, зверніться до місцевих органів влади, дистриб'юторів, виробників або місцевих урядових установ.



Wir liefern Sie bauen. Den Rest macht die Sonne. | Diese Daten stehen bereit auf www.densys-pv5.de

- JP** 本設備を設置する前に、ユーザーマニュアルをよく読み、製品情報と安全に関する注意事項を十分理解してください。本書およびユーザーマニュアルに明記された保管、輸送、設置および使用ガイドラインに従わなかったことによって生じた機器損傷については、製品保証の対象外となります。本書の表紙にあるQRコードをスキャンすると、ユーザーマニュアルおよび安全に関する注意事項を確認することができます。本書の記載内容は、予告なく変更されることがあります。
- SV** Innan du installerar utrustningen ska du läsa användarhandboken noggrant för att bekanta dig med produktinformationen och säkerhetsåtgärder. Produktgarantin täcker inte skada på utrustningen som uppstår på grund av att riktlinjer avseende förvaring, transport, installation och användning i detta dokument och användarhandboken inte följs. Du kan skanna QR-koden på framsidan av detta dokument för att se användarhandboken och säkerhetsåtgärderna. Informationen i detta dokument kan ändras utan föregående varning.
- TR** Ekipman kurulumundan önce ürün bilgileri ve güvenlik önlemlerini öğrenmek için kullanıcı kılavuzunu dikkatlice okuyun. Bu belgede ve kullanıcı kılavuzunda belirtilen depolama, taşıma, kurulum ve kullanım talimatlarına uyulmamasından kaynaklanan ekipman arızaları, ürün garantisini kapsamına değildir. Bu belgenin ön kapağında yer alan kare kodu taratarak kullanıcı kılavuzunu ve güvenlik önlemlerini görüntüleyebilirsiniz. Bu belgede yer alan bilgiler bildirimde bulunulmadan değiştirilebilir.
- UK** Перед установленням обладнання уважно ознайомтеся з інформацією про продукт і заходи безпеки в цьому посібнику. Гарантія на продукт не поширюється на випадки пошкодження обладнання через недотримання вказівок щодо зберігання, транспортування, установлення та використання, які наведено в цьому документі й посібнику користувача. Зіскануйте QR-код на обкладинці цього документа, щоб переглянути посібник користувача й інформацію про заходи безпеки. Інформація в цьому документі може змінюватися без попередження.



1

JP 設置要件

SV Installationskrav

TR Kurulum Gereksinimleri

UK Вимоги до встановлення

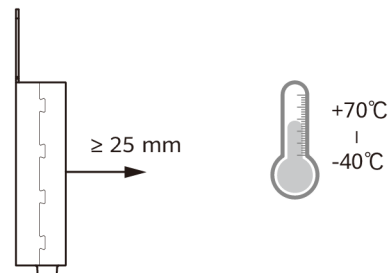
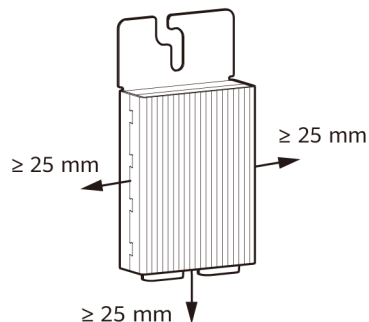
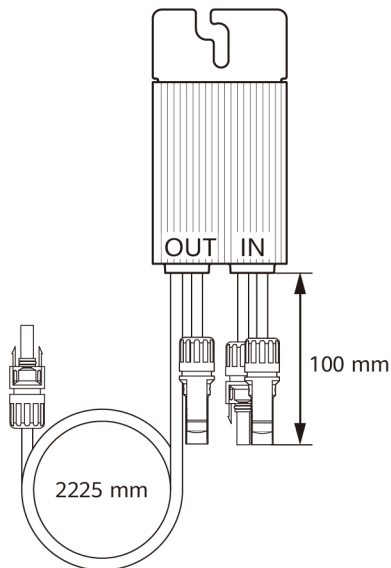

JP PVストリング内の各PVモジュールにMERC-600W-PA0オプティマイザが搭載されていることを確認します。この図は、推奨される設置クリアランスを示しています。

SV Se till att varje PV-modul i PV-strängen är utrustad med en optimerare av typen MERC-600W-PA0. Bilden visar rekommenderade installationsavstånd.

TR PV dizindeki her PV modülünün bir MERC-600W-PA0 optimizere sahip olduğundan emin olun. Resimde önerilen kurulum boşlukları gösterilmektedir.

UK Переконайтеся, що для кожного фотоелектричного модуля в ланцюгу ФЕ-панелей встановлено оптимізатор MERC-600W-PA0. На рисунку показано рекомендовані проsvіти для встановлення.



Densys pv5

| Wir liefern. Sie bauen. Den Rest macht die Sonne. |

Diese Daten stehen bereit auf www.densys-pv5.de

2

JP 設備の設置

SV Installera enheten

TR Cihaz Kurulumu

UK Установлення пристрою

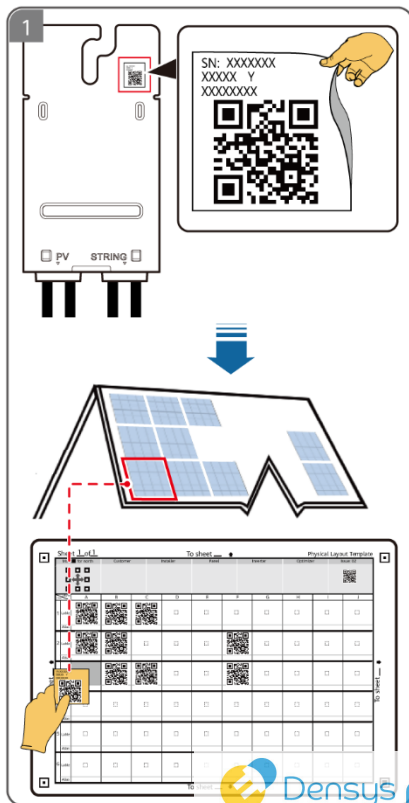

2

JP T字ボルトを使用して設置

SV Installation med en T-format bult

TR T şeklide civata kullanarak kurulum

UK Установлення за допомогою болта з T-подібною головою

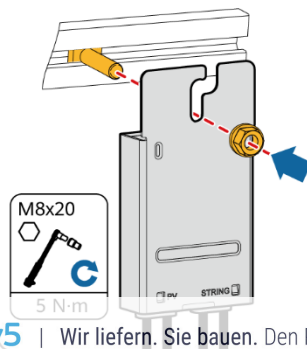

JP ボルトアセンブリを使用して設置

SV Installation med en bultenhet

TR Civata düzeneği kullanarak kurulum

UK Установлення за допомогою болтового комплекту

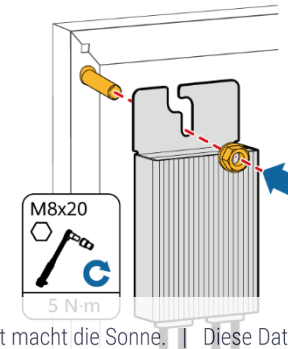

JP 取り付けブラケットを使用して設置

SV Installation med ett monteringsfäste

TR Montaj braketi kullanarak kurulum

UK Установлення за допомогою кронштейна

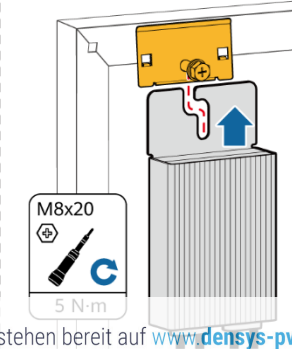

Densys pv5

Wir liefern. Sie bauen. Den Rest macht die Sonne.

Diese Daten stehen bereit auf www.densys-pv5.de

3

JP ケーブルの接続

SV Ansluta kablar

TR Kabloları Bağlama

UK Підключення кабелів

1

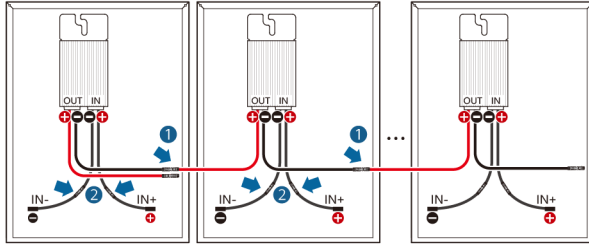

JP オプティマイザ出力を接続してPVストリングを形成してから、オプティマイザの入力をPVモジュールに接続します。

SV Anslut optimerarens utgångar för att skapa en PV-sträng och anslut optimerarens ingångar till PV-moduler.

TR Bir PV dizisi oluşturmak için optimizer çıkışlarını bağlayın ve optimizer girişlerini PV modüllerine bağlayın.

UK З'єднайте виходи оптимізаторів, щоб утворити ланцюг ФЕ-панелей. Підключіть вхідні оптимізаторів до фотовольтаїчних модулів.

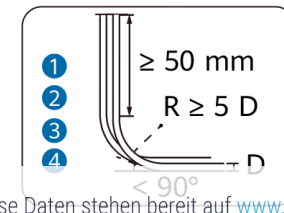
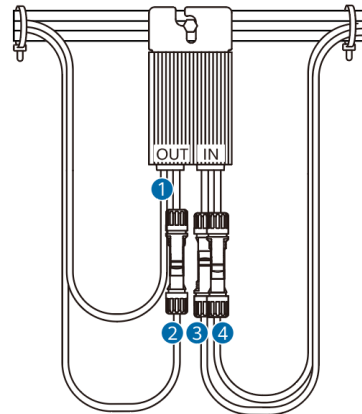
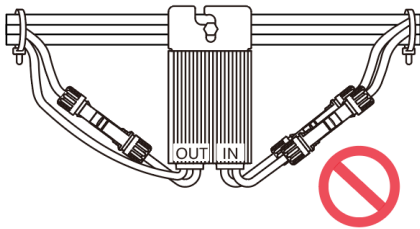

3

JP ケーブルの接続

SV Ansluta kablar

TR Kabloları Bağlama

UK Підключення кабелів

2

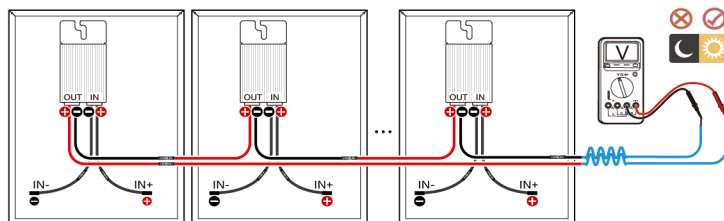

JP マルチメーターを使用してPVストリングの電圧を測定します。各PVモジュールの電圧は1V（許容誤差：±5%）とし、PVストリングの電圧値（許容誤差：±5%）はストリング内のオプティマイザの個数に等しいものとします。プローブが逆に接続されると、測定される電圧は負の値で示されます。PVストリングの電圧に異常がある場合は、ユーザーマニュアルを参照してケーブルの接続を確認してください。

SV Använd en multimeter för att mäta fotovoltaiska strängspänningar. Spänningen för varje PV-modul ska vara 1 V (tillåten avvikelse: ±5%) och spänningsvärdet (tillåten avvikelse: ±5 %) av den fotovoltaiska strängen ska vara lika med antalet optimerare i strängen. Om sönerna är omvänt anslutna är de uppmätta spänningarna negativa värden. Om fotovoltaiska strängspänningar är onormala, kontrollera kabelanslutningarna genom att se stegen i användarmanualen.

TR PV dizesi gerilimlerini ölçmek için multimetreyi kullanın. Her bir PV modülün gerilimi 1 V (tolerans: ±%5) olacak ve PV dizisinin gerilim değeri (tolerans: ±%5) dizedeki optimizer sayısına eşit olacaktır. Problar ters bağlanırsa ölçülen gerilimler negatif değerde olur. PV dizesi gerilimleri anormalse kullanıcı kılavuzuna bakarak kablo bağlantılarını kontrol edin.

UK Виміряйте напругу ланцюга ФЕ-панелей за допомогою мультиметра. Напруга кожного фотоелектричного модуля має становити 1 В (допускається відхилення ± 5 %), а напруга ланцюга ФЕ-панелей (допускається відхилення ± 5 %) має дорівнювати кількості оптимізаторів у ланцюзі. Якщо щупи підключено у зворотному порядку, показник виміряної напруги матиме від'ємне значення. Якщо напруга ланцюга ФЕ-панелей відхиляється від норми, перевірте кабельні з'єднання відповідно до посібника користувача.



3

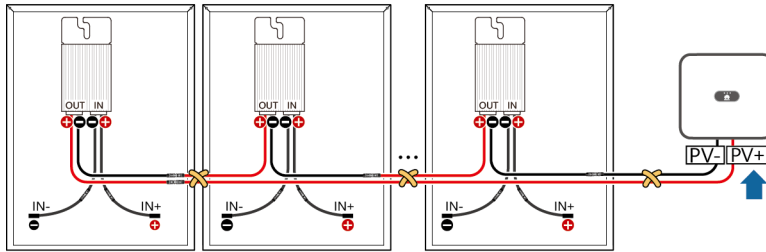

- JP** PVストリングの電圧が正しいことを確認した後のみ、PVストリングをPCSIに接続します。そうしない場合は、デバイスが破損する可能性があります。オプティマイザの正負のケーブル間の距離を最小にすることを推奨します。
- SV** Anslut PV-strängen till växelriktaren först efter att ha säkerställt att PV-strängens spänning är korrekt. Annars kan optimerare skadas. Det rekommenderas att avståndet mellan de positiva och negativa kablarna på optimerare minimeras.
- TR** PV dizesini, yalnızca PV dize geriliminin doğru olduğundan emin olduktan sonra invertöre bağlayın. Aksi takdirde optimizeler hasar görebilir. Optimizelerin pozitif ve negatif kabloları arasındaki mesafenin en az indirilmesi önerilir.
- UK** Підключайте ланцюг ФЕ-панелей до інвертора, лише коли переконаєтеся, що ланцюг ФЕ-панелей має правильний рівень напруги. Інакше оптимізатори може бути пошкоджено. Радимо, щоб відстань між позитивним і негативним кабелями оптимізатора була мінімальною.

4

- JP** 物理的な配置
- SV** Fysisk layout

TR Fiziksel düzen

UK Розташування обладнання

1



- JP** 物理的な配置テンプレートの写真を撮影します。
- SV** Ta ett foto av mallen för den fysiska layouten.
- TR** Fiziksel düzen şablonunun fotoğrafını çekin.
- UK** Сфотографуйте шаблон схеми розташування обладнання.

2



- JP** 物理的な配置を作成します。
- SV** Skapa en fysisk layout.
- TR** Fiziksel düzen oluşturun.
- UK** Створіть схему розташування обладнання.



Densys pv5

| Wir liefern. Sie bauen. Den Rest macht die Sonne. | Diese Daten stehen bereit auf www.densys-pv5.de

5

JP オプティマイザの状況の確認
SV Kontrollera optimerarens status

TR Optimizer Durumunu Kontrol Etme
UK Перевірка стану оптимізаторів

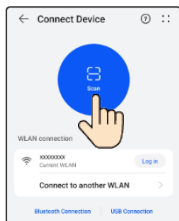

JP FusionSolarアプリに設置者としてログインして、[サービス] > [設備の試運転]の順に選択し、PCSのWLANホットスポットに接続します。

TR FusionSolar uygulamasına kurulumcu olarak giriş yapın, Servisler > Cihaz görevlendirme seçimlerini yapın ve invertörün WLAN ortak erişim noktasına bağlanın.

SV Logga in i appen FusionSolar som installatör, välj Services > Commission Device och anslut till växelriktarens WLAN-hotspot.

UK Увійдіть у додаток FusionSolar як фахівець з установлення. Відкрийте розділ Послуги > Введення пристрою в експлуатацію та підключіться до точки доступу WLAN інвертора.

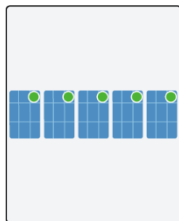

JP PCSの試運転画面に設置者としてログインして、[設備監視]、PVストリングの順に選択し、オプティマイザの状況を確認します。

TR İntervör görevlendirme ekranına kurulumcu olarak giriş yapın, İzle seçimini yapın, PV dizisini seçin ve optimizer durumunu kontrol edin.

SV Logga in på växelriktarens driftsättningskärm som installatör, välj Monitor, välj PV-strängen och kontrollera optimerarens status.

UK Увійдіть у систему як фахівець з установлення та перейдіть на екран введення інвертора в експлуатацію, перейдіть у розділ Моніторинг пристроїв, виберіть ланцюг ФЕ-панелей і перевірте стан оптимізаторів.

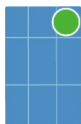

JP 正常
SV Normal

TR Normal
UK Норма



JP オフライン
SV Offline

TR Çevrimdışı
UK Не в мережі

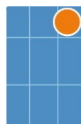

JP 切断
SV Frånkopplad

TR Bağlantı kesildi
UK Від'єднано

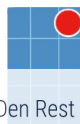

JP 故障
SV Felaktig

TR Arızalı
UK З помилками



English

EMC Information

- This device is class B equipment of group 1.
 - Class B equipment: Equipment suitable for use in locations in residential environments and in establishments directly connected to a low voltage power supply network which supplies buildings used for domestic purposes.
 - Group 1 equipment: Group 2 contains all industrial, scientific, and medical (ISM) RF equipment in which radio-frequency energy in the frequency range of 9 kHz to 400 GHz is intentionally generated and used or only used locally, in the form of electromagnetic radiation, inductive and/or capacitive coupling, for the treatment of material, for inspection/analysis purposes, or for transfer of electromagnetic energy. Group 1 contains all equipment which is not classified as group 2 equipment.

Deutsch

Informationen zur EMV

- Dieses Gerät ist ein Gerät der Klasse B der Gruppe 1.
 - Geräte der Klasse B: Geräte, die für den Einsatz in Wohngebieten und in Einrichtungen geeignet sind, die direkt an ein Niederspannungsnetz angeschlossen sind, das Wohngebäude versorgt.
 - Geräte der Gruppe 1: Gruppe 2 umfasst alle industriellen, wissenschaftlichen und medizinischen HF-Geräte (ISM-Geräte) in denen Hochfrequenzenergie im Frequenzbereich von 9 kHz bis 400 GHz absichtlich erzeugt und verwendet oder nur lokal in Form von elektromagnetischer Strahlung, induktiver und/oder kapazitiver Kopplung zur Behandlung von Materialien, zu Inspektions-/Analysezwecken oder zur Übertragung von elektromagnetischer Energie verwendet wird. Gruppe 1 umfasst alle Geräte, die nicht als Geräte der Gruppe 2 eingestuft sind.

Español

Información de EMC

- Este es un equipo de clase B del grupo 1.
 - Equipos de clase B: Equipos adecuados para su uso en entornos residenciales y en establecimientos conectados directamente a una red eléctrica de bajo voltaje que abastece a edificios de viviendas.
 - Equipos de grupo 1: El grupo 2 incluye todos los equipos de radiofrecuencia industriales, científicos y médicos (ISM) en los que se genera y utiliza intencionadamente energía de radiofrecuencia en la gama de frecuencias de 9 kHz a 400 GHz o solo se utiliza localmente, en forma de radiación electromagnética, acoplamiento inductivo y/o capacitivo, para el tratamiento de materiales, para fines de inspección/análisis o para la transferencia de energía electromagnética. El grupo 1 incluye todos los equipos que no están clasificados como equipos del grupo 2.

Français

Informations sur la CEM

- Cet appareil est un équipement de classe B du groupe 1.
 - Équipement de classe B : les équipements adaptés à une utilisation dans des environnements résidentiels et dans des établissements directement connectés à un réseau d'alimentation à basse tension qui alimente des bâtiments à usage domestique.
 - Équipements du groupe 1 : le groupe 2 comprend tout l'équipement radiofréquence (RF) à usage industriel, scientifique et médical (ISM) qui génère et utilise intentionnellement ou uniquement localement, de l'énergie radiofréquence dans la bande de fréquences allant de 9 kHz à 400 GHz sous forme de rayonnement électromagnétique, de couplage inductif et/ou capacitif, pour le traitement de matériaux, à des fins d'inspection/analyse ou pour le transfert d'énergie électromagnétique. Le groupe 1 comprend tous les équipements qui ne sont pas classés comme appartenant au groupe 2.



Italiano

Informazioni CEM

- Questo dispositivo è un'apparecchiatura di classe B del gruppo 1.
 - Apparecchiature di classe B: apparecchiature adatte all'uso in ambienti residenziali e in stabilimenti collegati direttamente a una rete di alimentazione elettrica a bassa tensione che alimenta edifici adibiti a uso domestico.
 - Apparecchiature del gruppo 1: il gruppo 2 comprende tutte le apparecchiature industriali, scientifiche e mediche (ISM) a radiofrequenza in cui l'energia a radiofrequenza nell'intervallo di frequenza da 9 kHz a 400 GHz è generata e utilizzata intenzionalmente o solo utilizzata localmente, sotto forma di radiazioni elettromagnetiche, accoppiamento induttivo e/o capacitivo, per il trattamento di materiali, per scopi di ispezione/analisi o per il trasferimento di energia elettromagnetica. Il gruppo 1 comprende tutte le apparecchiature che non sono classificate come apparecchiature del gruppo 2.

中文

EMC信息

- 本设备是1组B类设备。
 - B类设备：家用设备和直接连接到住宅低压供电网设施中使用的设备。
 - 1组设备：2组设备为包括以电磁辐射、感性和/或容性耦合形式，有意产生并使用或局部使用9 kHz ~ 400 GHz频段内射频能量的，所有用于材料处理或检验/分析目的，或用于传输电磁能量的工业、科学、医疗射频设备。1组设备为除2组设备以外的设备。

British English

EMC Information

- This device is class B equipment of group 1.
 - Class B equipment: Equipment suitable for use in locations in residential environments and in establishments directly connected to a low voltage power supply network which supplies buildings used for domestic purposes.
 - Group 1 equipment: Group 2 contains all industrial, scientific, and medical (ISM) RF equipment in which radio-frequency energy in the frequency range of 9 kHz to 400 GHz is intentionally generated and used or only used locally, in the form of electromagnetic radiation, inductive and/or capacitive coupling, for the treatment of material, for inspection/analysis purposes, or for transfer of electromagnetic energy. Group 1 contains all equipment which is not classified as group 2 equipment.

Nederlands

Informatie over EMC

- Dit is een apparaat van klasse B van groep 1.
 - Klasse B-apparatuur: Apparatuur die geschikt is voor gebruik in locaties in residentiële omgevingen en in vestigingen die direct zijn aangesloten op een voedingsnetwerk met lage spanning dat gebouwen die worden gebruikt voor huishoudelijke doeleinden van voeding voorziet.
 - Apparatuur van groep 1: Groep 2 bevat alle industriële, wetenschappelijke en medische (ISM) RF-apparatuur waarin radiofrequentie-energie in het frequentiebereik van 9 kHz tot 400 GHz opzettelijk wordt gegenereerd en gebruikt of alleen lokaal wordt gebruikt, in de vorm van elektromagnetische straling, inductieve en/of capacitieve koppeling, voor de behandeling van materiaal, voor inspectie-/analytische doeleinden of voor de overdracht van elektromagnetische energie. Groep 1 bevat alle apparatuur die niet is geclassificeerd als groep 2-apparatuur.



Polski

Informacje dotyczące kompatybilności elektromagnetycznej (EMC)

- To urządzenie jest sprzętem klasy B grupy 1.
 - Sprzęt klasy B: Sprzęt przeznaczony do użytku w środowiskach mieszkalnych oraz w obiektach bezpośrednio przyłączonych do publicznej sieci zasilającej niskiego napięcia, która zasilą budynki wykorzystywane do celów domowych.
 - Sprzęt grupy 1: Grupa 2 obejmuje cały przemysłowy, naukowy i medyczny (ISM) sprzęt radiowy, w którym energia o częstotliwości radiowej w zakresie od 9 kHz do 400 GHz jest celowo wytwarzana i wykorzystywana lub wykorzystywana tylko lokalnie, w postaci promieniowania elektromagnetycznego, sprzężenia indukcyjnego i/lub pojemnościowego, do obróbki materiałów, do celów inspekcyjnych/analizacyjnych lub do transferu energii elektromagnetycznej. Grupa 1 obejmuje wszelki sprzęt, który nie został sklasyfikowany jako sprzęt grupy 2.

Português (Brasil)

Informações sobre o EMC

- Esse dispositivo é um equipamento de classe B do grupo 1.
 - Equipamento de classe B: Equipamento adequado para uso em locais em ambientes residenciais e em estabelecimentos diretamente conectados a uma rede de fornecimento de energia de baixa tensão que abastece edifícios usados para fins domésticos.
 - Equipamento de grupo 1: O grupo 2 contém todos os equipamentos de RF industriais, científicos e médicos (ISM) nos quais a energia de radiofrequência na faixa de frequência de 9 kHz a 400 GHz é intencionalmente gerada e usada ou apenas usada localmente, na forma de radiação eletromagnética, acoplamento indutivo e/ou capacitivo, para tratamento de material, para fins de inspeção/análise ou para transferência de energia eletromagnética. O grupo 1 contém todos os equipamentos que não são classificados como equipamentos do grupo 2.

Shqip

Informacion mbi Përputhshmërinë Elektromagnetike (EMC)

- Kjo pajisje është pajisje e klasit B të grupit 1.
 - Pajisjet e klasit B: Pajisje të përshtatshme për përdorim në mjedise banimi dhe në institucione të lidhura drejtpërdrejt me një rrjet furnizimi me energji elektrike me tension të ulët që furnizon ndërtesat e përdorura për banim.
 - Pajisjet e grupit 1: Grupi 2 përmban të gjitha pajisjet industriale, shkencore dhe mjekësore (ISM) me frekuencë radio në të cilat energjia e frekuencës radio në diapazonin e frekuencave nga 9 kHz deri në 400 GHz gjenerohet dhe përdoret qëllimisht ose përdoret vetëm lokalisht, në formën e rrezatimit elektromagnetik, çiftëzimit induktiv dhe/ose kapacitiv, për trajtimin e materialit, për qëllime inspektimi/analize ose për transferimin e energjisë elektromagnetike. Grupi 1 përmban të gjitha pajisjet që nuk klasifikohen si pajisje të grupit 2.

Bosanski

Informacije o EMC-u

- Ovaj uređaj je oprema klase B i 1. grupe.
 - Oprema klase B: Oprema pogodna za upotrebu na lokacijama u stambenom okruženju i u objektima direktno povezanim s niskonaponskom mrežom koja napaja zgrade namijenjene za stanovanje.
 - Oprema 1. grupe: 2. grupa obuhvata svu industrijsku, naučnu i medicinsku (ISM) RF opremu u kojoj se radiofrekvencijska energija u frekvencijskom opsegu od 9 kHz do 400 GHz namjerno proizvodi i koristi, ili se koristi samo lokalno, u obliku elektromagnetnog zračenja, induktivnog i/ili kapacitivnog spajanja, za obradu materijala, u svrhe inspekcije ili analize.



Densys pv5

Wir liefern. Sie bauen. Den Rest macht die Sonne.

Diese Daten stehen bereit auf www.densys-pv5.de

Български

Информация за електромагнитна съвместимост (EMC)

- Това устройство е оборудване клас B от група 1.
 - Оборудване от клас B: Оборудване, подходящо за използване на места в жилищна среда и в обекти, пряко свързани към мрежа за ниско напрежение, която захранва сгради, използвани за битови нужди.
 - Оборудване от група 1: Група 2 включва цялото индустриално, научно и медицинско (ISM) радиочестотно оборудване, при което радиочестотна енергия в честотния диапазон от 9 kHz до 400 GHz се генерира умишлено и се използва, или се използва само локално, под формата на електромагнитно излъчване, индуктивно и/или капацитивно свързване, за обработка на материали, с цел инспекция/анализ или за пренос на електромагнитна енергия. Група 1 включва цялото оборудване, което не е класифицирано като оборудване от група 2.

Hrvatski

Informacije o EMC-u

- Ovaj uređaj oprema je klase B skupine 1.
 - Oprema klase B: Oprema pogodna za korištenje u stambenim okruženjima i u ustanovama direktno povezanim na niskonaponsku elektroenergetsku mrežu koja opskrbljuje zgrade namijenjene za domaćinstva.
 - Oprema skupine 1: Skupina 2 obuhvaća svu industrijsku, znanstvenu i medicinsku (ISM) RF opremu kod koje se radiofrekventna energija u frekvencijskom rasponu od 9 kHz do 400 GHz namjerno generira i koristi, ili se koristi samo lokalno, u obliku elektromagnetskog zračenja, induktivne i/ili kapacitivne sprege, za obradu materijala, za svrhe inspekcije/analize ili za prijenos elektromagnetske energije. Skupina 1 sadrži svu opremu koja nije klasificirana kao oprema skupine 2.

Česky

Informace o EMC

- Toto zařízení je zařízení třídy B skupiny 1.
 - Zařízení třídy B: Zařízení vhodné k použití na místech v domácím prostředí a v zařízeních přímo připojených k síti napájení nízkého napětí, která zásobuje budovy používané pro domácí účely.
 - Zařízení skupiny 1: Skupina 2 obsahuje všechna průmyslová, vědecká a lékařská (ISM) radiofrekvenční zařízení, v nichž je záměrně vytvářena a používána radiofrekvenční energie ve frekvenčním rozsahu 9 kHz až 400 GHz a je generována a používána nebo jen používána lokálně, ve formě elektromagnetického záření, indukční a/nebo kapacitní vazby, ke zpracování materiálů, pro inspekční/analytické účely nebo pro přenos elektromagnetické energie. Skupina 1 obsahuje všechna zařízení, která nejsou klasifikována jako zařízení skupiny 2.

Dansk

EMC-oplysninger

- Denne enhed er et klasse B-udstyr i gruppe 1.
 - Klasse B-udstyr: Udstyr egnet til brug på placeringer i boligmiljøer og i installationer, som er direkte tilsluttet et lavspændingsnet, der forsyner bygninger, som anvendes til boligformål.
 - Gruppe 1-udstyr: Gruppe 2 indeholder alt industrielt, videnskabeligt og medicinsk (ISM) RF-udstyr, hvor radiofrekvensenergi i frekvensintervallet 9 kHz-400 GHz forsætligt genereres og bruges eller kun bruges lokalt i form af elektromagnetisk stråling, induktiv og/eller kapacitiv kobling til behandling af materiale med henblik på inspektion/analyse eller overførsel af elektromagnetisk energi. Gruppe 1 indeholder alt udstyr, der ikke er klassificeret som gruppe 2-udstyr.



Densys pv5

Wir liefern. Sie bauen. Den Rest macht die Sonne.

Diese Daten stehen bereit auf www.densys-pv5.de

Eesti

Elektromagneetiline ühilduvuse teave

- See seade kuulub I seadmerühma B-klassi seadmete hulka.
 - B-klassi seade: seadmed, mis sobivad kasutamiseks elamutes ja asutustes, mis on ühendatud otse kodumajapidamisi varustava madalpinge toitevõrguga.
 - I seadmerühma seade: II seadmerühm sisaldab kõiki tööstuslikke, teaduslikke ja meditsiinilisi raadiosagedusseadmeid, milles tahtlikult genereeritakse ja kasutatakse või ainult kasutatakse kohalikul raadiosageduslikku energiat sagedusalas 9 kHz kuni 400 GHz elektromagnetkiirguse, induktiivse ja/või mahtuvusliku sidestuse kujul materjali töötlemiseks, kontrolli/analüüsi otstarbel või elektromagneetilise energia ülekandmiseks. I seadmerühma kuuluvad kõik seadmed, mis ei kuulu II seadmerühma.

Suomi

Sähkömagneettisen yhteensopivuuden (EMC) tiedot

- Tämä laite on ryhmän 1 luokan B laite.
 - Luokan B laite: laite soveltuu käytettäväksi asuinympäristöissä ja muodostamaan suoran yhteyden pienjänniteverkkoon, joka toimii asuinkäyttöön tarkoitettujen rakennusten syöttönä.
 - Ryhmän 1 laite: Ryhmä 2 sisältää kaikki teolliset, tieteelliset ja lääkinälliset (ISM) radiotaajuuslaitteet, joiden radiotaajuusenergia taajuusalueella 9 kHz–400 GHz on luotu tarkoituksella ja käytetty tai käytetään vain paikallisesti sähkömagneettisen säteilyn, induktiivisen ja/tai kapasitiivisen yhdistämisen muodossa materiaalin käsittelyn, tarkastus-/analyysitarkoituksiin tai sähkömagneettisen energian siirtämiseen. Ryhmä 1 sisältää kaikki laitteet, joita ei ole luokiteltu ryhmän 2 laitteiksi.

Ελληνικά

Πληροφορίες ΗΜΣ

- Αυτή η συσκευή είναι εξοπλισμός κατηγορίας Β της ομάδας 1.
 - Εξοπλισμός κατηγορίας Β: Εξοπλισμός κατάλληλος για χρήση σε τοποθεσίες σε οικιστικά περιβάλλοντα και σε εγκαταστάσεις που συνδέονται άμεσα με δίκτυο τροφοδοσίας χαμηλής τάσης που τροφοδοτεί κτίρια που χρησιμοποιούνται για οικιακούς σκοπούς.
 - Εξοπλισμός ομάδας 1: Η ομάδα 2 περιλαμβάνει όλο τον βιομηχανικό, επιστημονικό και ιατρικό εξοπλισμό ραδιοσυχνότητων (ISM) στον οποίο η ενέργεια ραδιοσυχνότητων στην περιοχή συχνότητων από 9 kHz έως 400 GHz παράγεται σκόπιμα και χρησιμοποιείται ή χρησιμοποιείται μόνο τοπικά, με τη μορφή ηλεκτρομαγνητικής ακτινοβολίας, επαγωγικής ή/και χωρητικής σύζευξης, για την επεξεργασία υλικού, για σκοπούς επιθεώρησης/ανάλυσης ή για μεταφορά ηλεκτρομαγνητικής ενέργειας. Η ομάδα 1 περιλαμβάνει όλο τον εξοπλισμό που δεν ταξινομείται ως εξοπλισμός της ομάδας 2.

Magyar

Elektromágneses kompatibilitási (EMC) információk

- Ez a készülék az 1. csoportba tartozó B osztályú berendezés.
 - B osztályú berendezés: Olyan berendezés, amely lakókörnyezetben, illetve olyan létesítményekben használható, amelyek közvetlenül csatlakoznak a lakóépületeket ellátó kifizetés nélküli elektromos hálózathoz.
 - 1. csoportba tartozó berendezés: A 2. csoportba tartozik minden olyan ipari, tudományos és orvosi (ISM) rádiófrekvenciás berendezés, amelyben a 9 kHz és 400 GHz közötti frekvenciatartományban szándékosan generálnak és használnak, vagy kizárólag helyben használnak, rádiófrekvenciás energiát elektromágneses sugárzás, induktív és/vagy kapacitív csatlakoztatás formájában anyagkezelési, vizsgálati/elemezési célra, vagy elektromágneses energia átvitelére. Az 1. csoportba tartozik minden olyan berendezés, amely nem sorolható a 2. csoportba.



Latviski

EMS informācija

- Šī ierīce ir 1. grupas B klases ierīce.
 - B klases aprīkojums: Aprīkojums piemērots izmantošanai apdzīvotās vidēs un telpās, kas tiešā veidā ir pieslēgtas zemsprieguma strāvas padeves tīklam, kas nodrošina elektroenerģiju ēkai mājāsaimniecības vajadzībām.
 - 1. grupas aprīkojums: 2. grupā iekļauj visu ražošanas, zinātnisko un medicīnisko (ISM) RF aprīkojumu, kurā radiofrekvences enerģija atrodas frekvences diapazonā no 9 kHz līdz 400 GHz, un šī enerģija tiek ģenerēta ar nolūku un izmantota tikai lokāli elektromagnētiskās radiācijas veidā, induktīvs un/vai kapacitīvs savienojums, materiāla apstrādei, kā arī apsekošanas/analīzes nolūkiem vai elektromagnētiskās enerģijas tālātkošānai. 1. grupā tiek iekļauts viss aprīkojums, kas nav klasificēts kā 2. grupas aprīkojums.

Lietuvių

EMC informacija

- Šis prietaiss yra 1 grupės B klasės įranga.
 - B klasės įranga: įranga, tinkama naudoti gyvenamosiose patalpose ir įrenginiuose, tiesiogiai prijungtuose prie žemos įtampos elektros tinklo, kuris tiekia elektros energiją gyvenamiesiems pastatams.
 - 1 grupės įranga: 2 grupė apima visą pramoninę, mokslinę ir medicininę (ISM) radijo dažnių įrangą, kurioje radijo dažnių energija 9 kHz–400 GHz dažnių diapazone yra sąmoningai generuojama ir naudojama arba naudojama tik lokaliai elektromagnetinės spinduliuotės, indukcinės ir (arba) talpinės sąveikos forma medžiagų apdorojimui, tikrinimo ir analizės tikslais arba elektromagnetinės energijos perdavimui. 1 grupė apima visą įrangą, kuri nėra priskirta 2 grupei.

Македонски

Информации за EMC

- Овој уред е опрема од класа Б од групата 1.
 - Опрема од класа Б: опремата е соодветна за користење во локации во резидентни области и во објекти што се директно поврзани на нисконапонска мрежа за напојување што напојува објекти што се користат за домување.
 - Опрема од групата 1: групата 2 ја содржи целата индустриска, научна и медицинска (ISM) радиофреквентна опрема во којашто радиофреквентната енергија во фреквентниот опсег од 9 kHz до 400 GHz наменски се генерира или се користи само локално, во форма на електромагнетно зрачење, индуктивна и/или кондензаторна спрега, за третирање материјали, за инспекција/анализа или за пренос на електромагнетна енергија. Групата 1 ја содржи целата опрема што не е класифицирана како опрема од групата 2.

Crnogorski

Informacije o EMC

- Ovaj uređaj je oprema klase B grupe 1.
 - Oprema klase B: Oprema pogodna za upotrebu na lokacijama u stambenim okruženjima i u objektima direktno povezanim na niskonaponsku napojnu mrežu koja snabdijeva zgrade za domaćinstva.
 - Oprema grupe 1: Grupa 2 sadrži svu industrijsku, naučnu i medicinsku (ISM) RF opremu u kojoj se radio-frekventna energija u frekventnom opsegu od 9 kHz do 400 GHz namjerno generira ili se koristi samo lokalno, u obliku elektromagnetnog zračenja, induktivnog i/ili kapacitivnog sprezanja, za tretman materijala, za svrhe inspekcije/analize, za tretiranje materijala, za inspekciju/analizu ili za prenos na elektromagnetnu energiju. Grupa 1 ja sadrži celata oprema što ne e klasificirana kako oprema od grupe 2.



Norsk

Informasjon om elektromagnetisk kompatibilitet (EMC)

- Denne enheten er klasse B-utstyr i gruppe 1.
 - Klasse B-utstyr: Utstyr egnet for bruk i boligområder og i bygninger som er direkte tilknyttet et lavspennings strømforsyningsnett som forsyner bygninger brukt til boligformål.
 - Gruppe 1-utstyr: Gruppe 2 omfatter alt industrielt, vitenskapelig og medisinsk (ISM) RF-utstyr der radiofrekvent energi i frekvensområdet 9 kHz til 400 GHz med hensikt genereres og brukes, eller kun brukes lokalt, i form av elektromagnetisk stråling, induktiv og/eller kapasitiv kobling, for behandling av materiale, til inspeksjon/analyseformål eller til overføring av elektromagnetisk energi. Gruppe 1 omfatter alt utstyr som ikke klassifiseres som gruppe 2-utstyr.

Português (Portugal)

Informações sobre EMC

- Este dispositivo é um equipamento de classe B do grupo 1.
 - Equipamentos de classe B: equipamentos adequados para utilização em locais em ambientes residenciais e em estabelecimentos ligados diretamente a uma rede de energia elétrica de baixa tensão que abastece edifícios utilizados para fins domésticos.
 - Equipamentos do grupo 1: o grupo 2 contém todos os equipamentos industriais, científicos e médicos (ISM) de radiofrequência nos quais a energia de radiofrequência na gama de frequências de 9 kHz a 400 GHz é intencionalmente gerada e utilizada, ou apenas utilizada localmente, sob a forma de radiação eletromagnética, acoplamento indutivo e/ou capacitivo, para o tratamento de materiais, para fins de inspeção/análise ou para a transferência de energia eletromagnética. O grupo 1 contém todos os equipamentos que não estão classificados como equipamentos do grupo 2.

Română

Informații despre EMC

- Acest dispozitiv este un echipament de clasă B din grupa 1.
 - Echipament de clasă B: echipamente adecvate pentru utilizare în locații din medii rezidențiale și în unități conectate direct la o rețea de alimentare cu energie electrică de joasă tensiune care furnizează energie către clădiri utilizate în scopuri rezidențiale.
 - Echipamente din grupa 1: grupa 2 conține toate echipamentele RF industriale, științifice și medicale (ISM) în care este generată și utilizată în mod intenționat sau utilizată doar local energie de radiofrecvență în intervalul de frecvențe 9 kHz-400 GHz, sub formă de radiații electromagnetice, cuplare inductivă și/sau capacitivă, pentru tratarea materialelor, pentru inspecție/analiză sau pentru transferul de energie electromagnetică. Grupa 1 conține toate echipamentele care nu sunt clasificate ca echipamente din grupa 2.

Српски

Informacije o EMK

- Овај уређај спада у опрему класе Б групе 1.
 - Опрема класе Б: опрема прикладна за употребу на локацијама у стамбеним окружењима и у објектима директно повезаним на нисконапонску мрежу за напајање која напаја зграде које се користе у стамбене сврхе.

- Опрема групе 1: група 2 обухвата сву индустријску, научну и медицинску (ISM) РФ опрему у којој се радиофреквентна енергија у фреквентном опсегу од 9 kHz до 400 GHz намерно генерише и користи се за обраду материјала, за обраду материјала, у сврху прегледа, анализе или за пренос електромагнетне енергије. Група 1 обухвата сву опрему која није класификована као опрема групе 2.

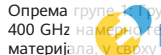

Wir liefern. Sie bauen. Den Rest macht die Sonne. | Diese Daten stehen bereit auf www.densys-pv5.de

Slovenčina

Informácie o elektromagnetickej kompatibilite (EMC)

- Toto zariadenie je zariadenie triedy B skupiny 1.
 - Zariadenie triedy B: Zariadenia vhodná na použitie na miestach v obytnom prostredí a v prevádzkach priamo pripojených k sieti nízkeho napätia, ktorá zásobuje budovy používané na obytné účely.
 - Zariadenia skupiny 1: Skupina 2 obsahuje všetky priemyselné, vedecké a lekárske (ISM) rádiové zariadenia, v ktorých sa zámerné vytvára a používa alebo len lokálne využíva rádiový frekvenčná energia vo frekvenčnom rozsahu od 9 kHz do 400 GHz vo forme elektromagnetického žiarenia, indukčnej a/alebo kapacitnej väzby, na spracovanie materiálu, na účely kontroly/analýzy alebo na prenos elektromagnetickej energie. Skupina 1 obsahuje všetky zariadenia, ktoré nie sú klasifikované ako zariadenia skupiny 2.

Slovenščina

Informacije o elektromagnetni združljivosti

- Ta naprava spada v razred B opreme skupine 1.
 - Oprema razreda B: Oprema, ki je primerna za uporabo na lokacijah v stanovanjskih okoljih in v ustanovah, ki so neposredno priključene na nizkonapetostno omrežje, s katerim se oskrbujejo zgradbe, ki se uporabljajo za stanovanjske namene.
 - Oprema skupine 1: Skupina 2 vključuje vso radiofrekvenčno (RF) industrijsko, znanstveno in medicinsko opremo (ISM), v kateri se namerno proizvajajo in uporabljajo radiofrekvenčna energija v frekvenčnem razponu od 9 kHz do 400 GHz oziroma se uporablja samo lokalno v obliki elektromagnetnega sevanja, z induktivnim in/ali kapacitivnim spajanjem, za obdelavo materiala, za namene pregleda/analize ali za prenos elektromagnetne energije. Skupina 1 vključuje vso opremo, ki ni razvrščena kot oprema skupine 2.

Svenska

Information om elektromagnetisk kompatibilitet (EMC)

- Denna apparat är utrustning i klass B grupp 1.
 - Utrustning i klass B: Utrustning lämplig för användning i bostadsmiljöer och i anläggningar som är direkt anslutna till ett lågspänningsnät som försörjer byggnader som används för bostäder.
 - Utrustning i grupp 1: Grupp 2 omfattar all industriell, vetenskaplig och medicinsk (ISM) RF-utrustning där radiofrekvent energi i frekvensområdet 9 kHz till 400 GHz avsiktligt genereras och används eller endast används lokalt, i form av elektromagnetisk strålning, induktiv och/eller kapacitiv koppling, för materialbehandling, för inspektions-/analysändamål eller för överföring av elektromagnetisk energi. Grupp 1 innehåller all utrustning som inte klassificeras som utrustning i grupp 2.

Türkçe

EMC Bilgileri

- Bu cihaz, 1. grup B sınıfı ekipmandır.
 - B sınıfı ekipman: Konut ortamlarındaki konularda ve evsel amaçlar için kullanılan binalara sağlanan bir düşük gerilim güç kaynağı şebekesine doğrudan bağlı işletmelerde kullanıma uygun ekipman.
 - 1. grup ekipman: 2. grup, 9 kHz ila 400 GHz frekans aralığındaki radyo frekans uyarısının kasıtlı olarak üretildiği ve kullanıldığı veya yalnızca yerel olarak malzemenin işlenmesi, incelenmesi/analiz amaçları veya elektromanyetik enerji için elektromanyetik radyasyon, induktif ve/veya kapasitif birleşme şeklinde kullanıldığı tüm endüstriyel, bilimsel ve tıbbi RF ekipmanlarını içerir. 1. grup, 2. grup ekipman olarak sınıflandırılmayan tüm ekipmanları içerir.



Densys pv5

Wir liefern. Sie bauen. Den Rest macht die Sonne. | Diese Daten stehen bereit auf www.densys-pv5.de

■ Інформація про електромагнітну сумісність

- Цей пристрій належить до обладнання класу В групи 1.
 - Обладнання класу В. Обладнання, яке є придатним для використання в житлових приміщеннях і установках, безпосередньо під'єднаних до низьковольтної електромережі, яка живить будівлі, що використовуються в побутових цілях.
 - Обладнання групи 1. До групи 2 належить усе радіочастотне обладнання промислового, наукового й медичного призначення (ISM), у якому радіочастотна енергія в діапазоні частот від 9 кГц до 400 ГГц навмисно генерується та використовується або застосовується лише локально у вигляді електромагнітного випромінювання, індуктивного й/або ємнісного зв'язку з метою обробки матеріалів, контролю/аналізу або для передачі електромагнітної енергії. До групи 1 належить усе обладнання, яке не віднесено до групи 2.





Copyright © Huawei Digital Power Technologies Co., Ltd. 2025. All rights reserved.

Huawei Digital Power Technologies Co., Ltd.

Huawei Digital Power Antuoshan Headquarters

Futian, Shenzhen 518043

People's Republic of China